

PROFI
— WAREHOUSE —

HOCHHUBKOMMISSIONIERER

PROFI K300



NEUSTE GENERATION DES KLEINKOMMISSIONIERERS

Mit dem K300 hat PROFI die nächste Generation Kleinkommissionierer auf den Markt gebracht. Gegenüber anderen Fahrzeugen bietet der K300 einen besonders stabilen Mast und eine sehr intuitive Bedienoberfläche. Mit dem K300 von PROFI Warehouse erhöhen Sie in Ihrem Unternehmen gleichzeitig die Effizienz und die Sicherheit Ihrer Mitarbeiter.

Durch sein niedriges Eigengewicht und das kompakte Design eignet sich dieses Hochhub-Kommissionierfahrzeug insbesondere für den Einsatz in schmalen Gängen und im Zusammenhang mit Kundenverkehr im Lagerbereich. Zudem ist es besonders gut für Wartungsarbeiten in grösseren Höhen sowie für Inventurarbeiten geeignet.

Einsatzbereiche

- Pneuhäuser
- Detailhandel
- Fertigung
- Distribution
- Lebensmittel- und Getränkeindustrie
- Gebäude- und Veranstaltungstechnik



Eckdaten	1.1	Hersteller	Profi		
	1.2	Typ	K300		
	1.3	Antrieb	Elektro		
	1.4	Bedienung	Stehend		
	1.5	Tragfähigkeit obere Ladeplattform	Q ₁	kg	90
	Tragfähigkeit untere Ladeplattform	Q ₂	kg	110	
	Tragfähigkeit Stehplattform	Q ₃	kg	136	
1.9	Radstand	y	mm		
Gewichte	2.1	Eigengewicht (mit Batterie)	kg	800	
	2.2	Achslast mit Last vorne / hinten	kg		
	2.3	Achslast ohne Last vorne / hinten	kg	430/370	
Räder/Fahrwerk	3.1	Bereifung	PU / Gummi		
	3.2	Reifengrösse, vorne	mm	210x70	
	3.3	Reifengrösse, hinten	mm	250x100	
	3.5	Räder, Anzahl vorne / hinten (x = angetrieben)		1x + 2	
	3.6	Spurweite, vorne	b10	mm	640
	3.7	Spurweite, hinten	b11	mm	545
	Grundabmessungen	4.2	Höhe Hubgerüst eingefahren	h1	mm
4.8		Höhe Fahrerplattform eingefahren	h7	mm	275
4.14		Höhe Fahrerplattform ausgefahren	h12	mm	3000
		Hubhöhe obere Ladeplattform	h32	mm	500
4.19		Gesamtlänge	l1	mm	1440
4.21		Gesamtbreite	b2	mm	750
4.32		Bodenfreiheit Mitte Radstand	m2	mm	35
4.33		Abmessungen obere Ladeplattform	l2	mm	540x740
4.34		Höhe obere Ladeplattform eingefahren	h2	mm	870
4.35		Höhe Bedientableau	h5	mm	1040
4.36		Abmessungen untere Ladeplattform	l4	mm	490x630
4.38	Arbeitsganbreite	Ast	mm	1850	
4.39	Wenderadius	Wa	mm	1260	
Leistungsdaten	5.1	Fahrgeschwindigkeit mit / ohne Last	km / h	6 / 6,5	
	5.2	Hubgeschwindigkeit mit / ohne Last	m / s	0,220 / 0,270	
	5.3	Senkgeschwindigkeit mit / ohne Last	m / s	0,310 / 0,250	
	5.8	Max. Steigfähigkeit mit / ohne Last	%	5 / 8	
	5.10	Betriebsbremse		Elektronisch	
Antrieb	6.1	Fahrmotor, Leistung S2 60 min.	kW	0,65	
	6.2	Hubmotor, Leistung bei S3 (ED) 15 %	kW	2,2	
	6.4	Batteriespannung/Nennkapazität K5	V / Ah	24 / 120	
	6.5	Batteriegewicht	kg	30 (60)	
	Divers	8.1	Art der Fahrsteuerung	DC	
10.5		Lenkart	elektronisch		



SICHERE UND EINFACHE BEDIENUNG

Das Fahrzeug wird beidhändig durch den Bediener gefahren. In Kombination mit mehreren Sicherheitssensoren stellt der K300 die sichere Nutzung im Lager und auf der Verkaufsfläche für den Fahrer und seine Umgebung sicher.

Die intuitive Bedienung erfolgt dabei über ein mini-Lenkrad welches auch von wenig geübten Fahrern nach einer kurzen Einführung problemlos gefahren werden kann. Zudem bietet das Fahrzeug einen Dokumentenhalter und einen Getränkehalter.



HÖHENVERSTELLBARE ABLAGE

Die Kommissionierplattform des Fahrzeugs ist elektrisch höhenverstellbar und somit immer auf einer ergonomischen Griffhöhe.



SICHERHEITSSCHALTER

Mit zwei Sicherheitskontaktschaltern (Fuss & Hand) stellt der K300 die sichere Standposition des Fahrers sicher bevor ein Verfahren oder Heben möglich ist.

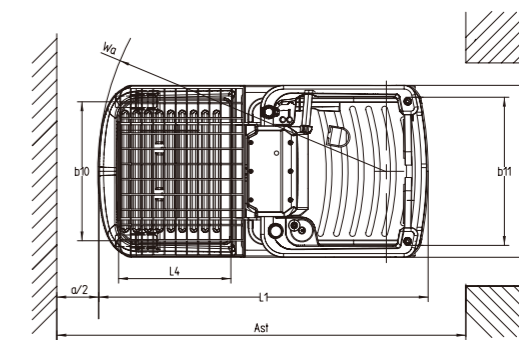
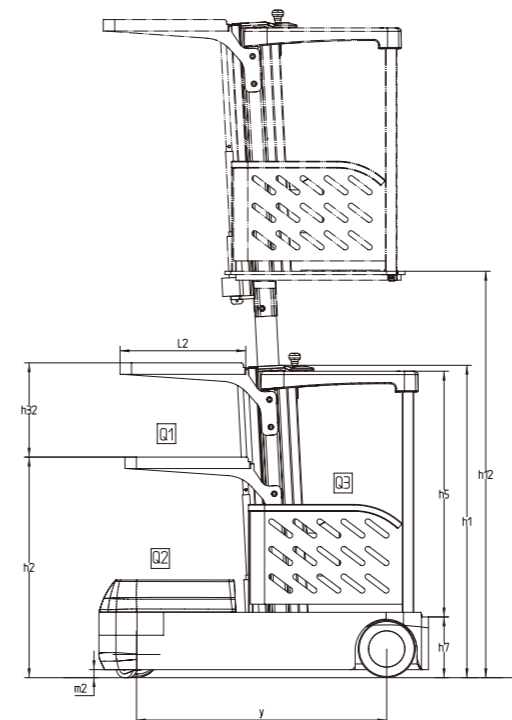



PROFI

— WAREHOUSE —

Vertrieben von: