

LA PUISSANCE REDÉFINIE

Les chargeuses sur pneus et télescopiques
8085/8095/8105/8115/8085T/8095T



KRAMER
on the safe side



De vraies machines multitalents à tous les égards

Découvrez les chargeuses sur pneus et télescopiques à quatre roues directrices dans la catégorie 0,85 - 1,15 m³

La série premium de Kramer comprend quatre chargeuses sur pneus (8085, 8095, 8105 et 8115) et deux chargeuses télescopiques (8085T, 8095T). Pour trois de ces quatre modèles de chargeuses sur pneus, Kramer propose en option supplémentaire un bras chargeur rallongé. Pour tous ces modèles, la technologie de moteur moderne repose sur une expérience et un savoir-faire de plusieurs décennies dans la conception de chargeuses sur pneus à quatre roues directrices. Le moteur Deutz TCD 2.9 d'une puissance de 55 kW équipe les machines en série. Il correspond au niveau d'émission actuel stage V. Les modèles de la série 8 de Kramer sont de véritables multitalents, et grâce à leur large palette d'équipements hydrauliques, ils sont particulièrement flexibles sur le terrain.



Avec Kramer vous avez un partenaire de confiance !

La marque Kramer, jouissant d'une longue tradition, est établie sur le marché depuis de nombreuses années et s'appuie sur une valeur principale : **la sécurité**. La grande qualité de ses machines innovantes n'est qu'un des aspects dans ce domaine. En tant qu'entreprise, Kramer est également un choix sûr pour les clients et les distributeurs, car son expérience et sa force d'innovation assurent une sécurité d'investissement et d'avenir. En bref : avec Kramer, vous serez toujours du côté sûr : « **Kramer – on the safe side !** »

➔ **ON THE SAFE SIDE**

Table des matières

Structure de la machine

Un châssis monobloc
Vos avantages en un coup d'œil
Modes de direction

04

Vue d'ensemble des chargeuses sur pneus et télescopiques

Chargeuses sur pneus :
8085, 8095, 8105, 8115
Chargeuses télescopiques :
8085T, 8095T

08

Composants de la machine

Système d'attache rapide
Bras chargeurs
Système hydraulique

10

Concept cabine

Structure
Équipement
Éléments de contrôle

14

Système de transmission et Arrière

Moteurs
Mécanisme d'entraînement
Homologation comme tracteur (tracteur CE)

16

Avantages de la machine

Moteurs
Propulsion
Hydraulique

22

Accessoires

Équipements hydrauliques
Profils pneumatiques

24

Caractéristiques techniques et dimensions

30

Caractéristiques de consommation et de puissance

CHARGEUSES SUR PNEUS ET TÉLESCOPIQUES	8085	8095	8105	8115
Puissance moteur (en option) [kW]	55,4	55,4	55,4 (74,4)	55,4 (74,4)
Capacité du godet [m ³]	0,85	0,95	1,05	1,15
Charge de basculement du godet [kg]	3 650	3 890	4 100	4 250
Charge utile de gerbage S=1,25 [kg]	2 150	2 300	2 500	2 900
Poids opérationnel (selon les options) [kg]	4 400-5 200	4 400-5 200	4 900-5 600	5 100-5 900

	8085L	8095L	8115L	8085T	8095T
Puissance moteur (en option) [kW]	55,4	55,4	55,4 (74,4)	55,4	55,4 (74,4)
Capacité du godet [m ³]	0,75	0,85	1,15	0,85	0,95
Charge de basculement du godet [kg]	3 000	3 240	4 300	3 300	3 500
Charge utile de gerbage S=1,25 [kg]	2 000	2 000	2 900	2 000	2 300
Poids opérationnel (selon les options) [kg]	4 400-5 200	4 400-5 200	5 100-5 900	4 900-5 600	5 100-5 900

Pourquoi séparer ce qui doit être ensemble ?

Kramer – Un système unique

La marque Kramer est synonyme de chargeuses sur pneus, chargeuses télescopiques et chariots télescopiques à quatre roues directrices ayant une maniabilité extrême, une aptitude au tout-terrain et une efficacité élevée. Grâce à leur châssis monobloc éprouvé, les chargeuses sur pneus séduisent par leur bonne stabilité.

En raison de la structure spéciale de cette machine, il n'y a aucun basculement lors des mouvements de braquage. Grâce de la direction à 4 roues directrices, seules les roues se déplacent pendant la conduite. Ainsi, même lors des virages serrés et sur un terrain accidenté, une charge utile maximale et une stabilité élevée sont garanties.

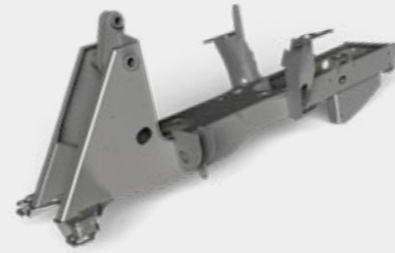

Vue d'ensemble des avantages

Parfaite stabilité au renversement

Ces chargeuses sur pneus sont montées sur un châssis monobloc qui empêche tout déplacement du centre de gravité, et ce même lors de braquages importants. Ainsi, les machines convainquent par leur excellente stabilité au renversement - même sur terrains accidentés.

Excellente maniabilité

Les quatre roues directrices et le rayon de braquage de 40 degrés sur l'essieu avant et arrière permettent une grande maniabilité. Cela rend certaines manœuvres de braquage superflues, les temps de déplacement et de cycle sont considérablement réduits.

Charge utile constante

Le châssis monobloc empêche toute modification de l'écart entre le contrepois et le bras chargeur. Le résultat : la force de levée constante permet un travail en toute sécurité, peu importe la charge. La charge utile reste inchangée et ce indépendamment de l'angle de braquage.

Le châssis monobloc garantit une excellente stabilité ...

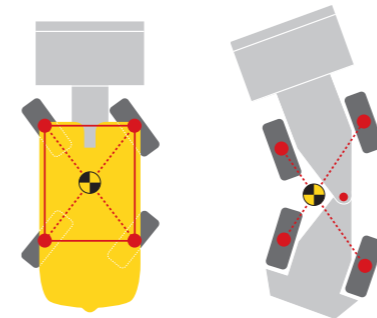

... sans déplacement du centre de gravité.

Faites demi-tour en un clin d'œil avec les quatre roues directrices ...

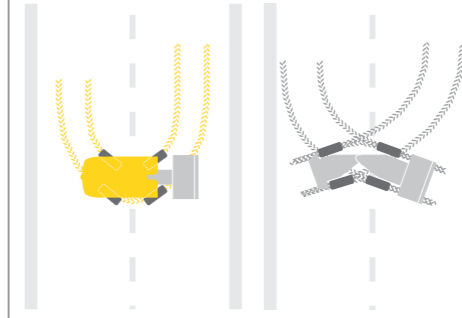

... plutôt que de manœuvrer avec une direction articulée qui fait perdre du temps.

La force de levée constante assure une charge utile constante

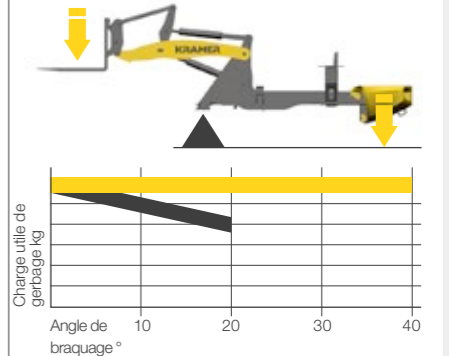

■ Kramer
■ Concurrence (direction articulée)

Souplesse d'utilisation

Le bon mode de direction à chaque application

Le châssis monobloc de la machine constitue la base des trois différents modes de direction. L'avantage et la possibilité d'utilisation d'une chargeuse sur pneus sont déterminées par son principe de conception. Le système de direction joue à cet égard un rôle important. Sur les chargeuses sur pneus et les chargeuses sur pneus télescopiques Kramer, il est possible de changer le mode de direction pendant la conduite.



Quatre roues directrices

- le rayon de braquage de 2 x 40 degrés sur l'essieu avant et arrière est gage de cycles de travail rapides
- trajectoire de conduite optimisée
- faible encombrement



Essieu avant directionnel

- un transport sur route en toute sécurité et habituel à grande vitesse
- guidage simple des équipements spéciaux
- système de direction habituel
- idéal lors de la traction d'une remorque

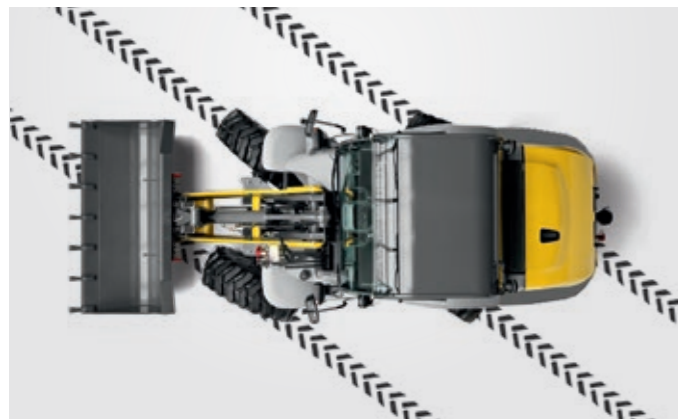

Marche en crabe

- manœuvre en terrain confiné
- positionnement précis dans les espaces les plus restreints
- déplacement des équipements spéciaux
- éloignement des murs et fossés facilité



Angle de braquage
2 x 40°

Direction quatre roues particulièrement maniable dans les espaces restreints



Marche en crabe pour manœuvrer dans les plus petits espaces



Direction essieu avant pour davantage de sécurité lors des déplacements plus rapides

Il suffit de faire le bon choix

Découvrez la palette de produits de la série 8

Les chargeuses sur pneus : 8085, 8095, 8105, 8115

Grâce à leur combinaison de charges utiles constantes, de maniabilité imbattable, de transmission dynamique sur les quatre roues, et de son poids de fonctionnement réduit, ces machines sont une force polyvalente sur tous les chantiers. Que ce soit pour pelleter, fraiser, empiler, pousser ou balayer, les chargeuses sur pneus réalisent aisément une grande variété de tâches ; leur rentabilité et leur capacité opérationnelle vous convaincront. En outre, les processus de travail sont réduits grâce à leur compatibilité avec de nombreux équipements hydrauliques. Les chargeuses sur pneus de la série 8 de Kramer sont conçues pour résister aux sollicitations et travaux exigeants dans des conditions difficiles, et se distinguent par leur technique et leur qualité très avancées.



Technique, puissance et confort : Les chargeuses sur pneus Kramer redéfinissent la norme.

Les chargeuses télescopiques : 8085T, 8095T

Les chargeuses télescopiques Kramer sont des chargeuses sur pneus à part entière, mais dotées de capacités supérieures en termes de portée, de hauteur d'empilement et de déversement. Grâce à leur flèche télescopique, elles atteignent de plus grandes hauteurs et largeurs de façon sûre et précise. Non seulement elles ouvrent de nouvelles possibilités, mais elles permettent aussi d'optimiser de manière conséquente les processus de travail existants. Cela permet d'augmenter considérablement la productivité et la rentabilité.



Performances élevées des chargeuses télescopiques :

+ 58 % de hauteur de déversement

par exemple pour le chargement de camions de grandes hauteurs

+ 45 % de hauteur de franchissement

par exemple pour le chargement et le déchargement de tous types de remorques et camions

+ 48 % hauteur de levage

par exemple pour le remplissage de rayons en hauteur

Système d'attache rapide de Kramer

Un changement d'équipements facilité

Pour plus de productivité, d'efficacité et de sécurité, Kramer propose deux systèmes d'attache rapide différents qui conviennent à chaque application. Depuis 1963, l'attache rapide de Kramer équipe de série nos chargeuses sur pneus et télescopiques et reste aujourd'hui l'un des systèmes les plus fiables et efficaces. Il s'agit d'une amélioration de la fixation éprouvée au fil des années pour en faire une attache rapide entièrement hydraulique : la Smart Attach. Les dimensions des deux systèmes d'attache rapide sont identiques, ce qui permet de continuer à utiliser les équipements existants. Les équipements hydrauliques existants peuvent également être post-équipés du nouveau système Smart Attach.

	Équipement « Standard »	Équipement « Smart Attach »
Attache rapide « Standard »	✓	✓
Attache rapide « Smart Attach »	✓	✓

Compatibilité totale des deux systèmes d'équipement et d'attache rapide.



Attache rapide entièrement hydraulique « Smart Attach »

Productivité accrue et sécurité renforcée

Changez d'équipements en quelques secondes* sans devoir raccorder manuellement les flexibles des équipements hydrauliques.

Déclaration de conformité CE pour les machine et équipements.

Une commande simple
Les équipements hydrauliques sont raccordés en tout confort et en toute sécurité depuis la cabine, sans qu'il soit nécessaire de descendre de la machine.

Une fiabilité élevée
Raccordement sans problème d'équipements qui ont chauffé au soleil et sont sous forte pression hydraulique.

Des caractéristiques de puissance inchangées : mêmes hauteurs de franchissement, de gerbage et de déversement et mêmes charge utile de gerbage et charge de basculement du godet.

Protection de l'environnement en évitant les fuites d'huiles lors du raccordement d'équipements hydrauliques.

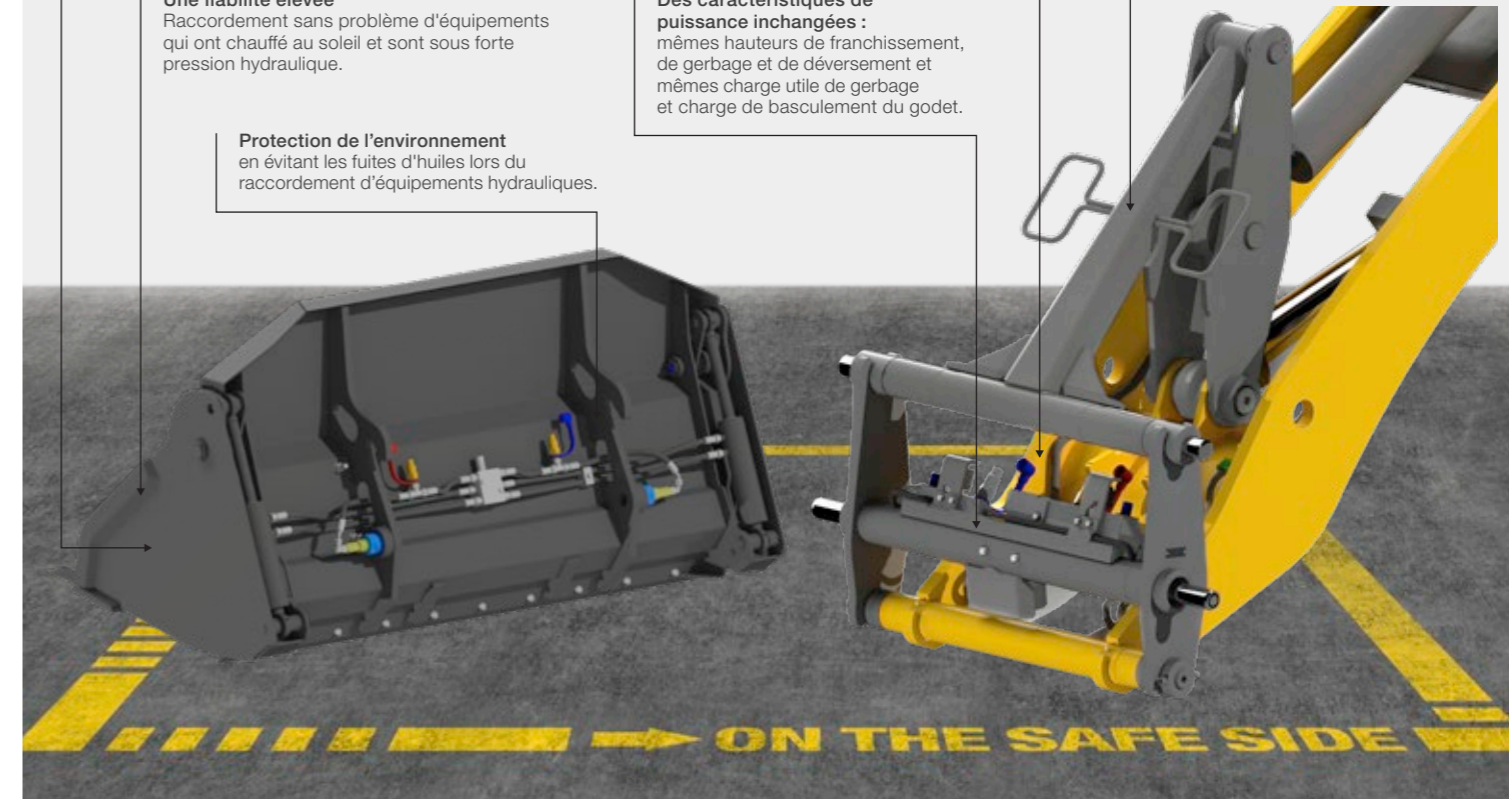

2,5 min x 10 raccordements par jour x 220 jours de travail x 30 €/h = 2 750 € par an *

* Exemple de calcul : économies chaque année grâce à Smart Attach (2,5 min = temps gagné à chaque changement d'équipement par rapport à l'attache rapide « Standard » Kramer équipée de série)

Système d'attache rapide Kramer « Standard »

L'attache rapide hydraulique permet de changer d'équipement très simplement depuis la cabine. L'actionnement de l'axe de verrouillage se fait en actionnant un bouton sur le joystick. Lors du changement d'équipement nécessitant une fonction hydraulique supplémentaire, l'opérateur doit descendre de la machine pour raccorder manuellement les flexibles.



Système d'attache rapide Kramer « Smart Attach »

Smart Attach est une attache rapide hydraulique combinée à un système de raccordement automatique conçue par Kramer. Le raccordement manuel des flexibles hydrauliques n'est plus nécessaire et l'opérateur n'a plus besoin de quitter la machine. La commande se fait comme d'habitude sur le joystick, directement depuis la cabine.



Trois bras chargeurs

Travail avec des charges importantes sans problème

Selon les exigences de l'application, trois bras chargeurs sont disponibles. En option, un stabilisateur automatique de charge est disponible. Le stabilisateur de charge amortit les vibrations du bras chargeur et assure un confort optimale à l'opérateur et à la machine. Le stabilisateur de charge s'active automatiquement à partir d'une vitesse de circulation de 15 km/h (mode transport), et se désactive automatiquement à une vitesse inférieure à 13 km/h (mode chargeuse). De plus, il est possible d'activer ou de désactiver durablement le stabilisateur de charge pour certaines applications.

Le stabilisateur de charge amortit les vibrations du bras chargeur et assure plus de confort et de sécurité lors de la conduite.

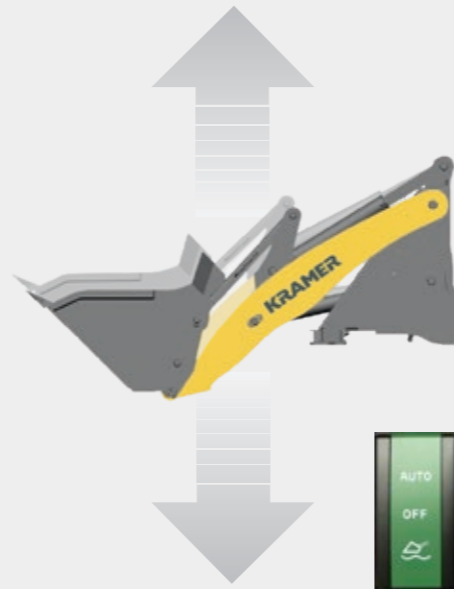

Bras chargeur standard (cinématique parallèle)



Le bras chargeur orienté en parallèle garantit une force de levage constante et une utilisation en toute sécurité lors du transport de matériaux. Grâce à son angle de redressement élevé de 50° et à son angle de déversement de 45°, la chargeuse sur pneus ne perd pas de matériaux en mode godet, même lorsqu'il est très rempli, et le déversement permet de vider intégralement le godet.

- possibilité d'un travail précis et sûr
- forces de levage et d'arrachement élevées
- guidage parallèle exact sur toute la hauteur de levage

Bras chargeur avec extension (cinématique parallèle)



Le bras chargeur avec extension permet de répondre aux souhaits des clients avec encore plus de flexibilité. La portée, la charge utile et la hauteur de levage entre autres changent par rapport au bras chargeur standard.

- visibilité optimale sur le dispositif d'attache rapide et sur l'équipement hydraulique
- hauteur de levage plus importante
- extension du bras chargeur de 260 mm (Catégorie 0,85 - 0,95 m³)

Bras télescopique (cinématique en Z)



La conception robuste et modulaire du bras télescopique assure une visibilité exceptionnelle sur l'équipement. Les avantages de la cinématique en Z : lors du redressement du godet, une plus grande force d'arrachement est obtenue pour la même taille de cylindre, car le côté piston du vérin hydraulique est alimenté en pression lors du redressement.

- grande force d'arrachement
- bonne visibilité sur l'attache-rapide et l'équipement
- plus grande hauteur de franchissement/de levage, portée et portée de déversement

Un système hydraulique puissant

Pour un contrôle précis de la machine

Pose et dépose de différents équipements en un clin d'œil, pilotage souple, cycles de travail rapides et un faible niveau sonore dans la cabine : la technique derrière le système hydraulique de travail de nos machines rend tout cela possible.

Le système hydraulique de travail est alimenté par des pompes à engrenages puissantes qui garantissent des cycles de travail rapides du bras chargeur et rend possible l'utilisation d'équipements spéciaux grâce au 3ème circuit hydraulique, si nécessaire en mode continu.

Décompression du 3ème circuit hydraulique : Pose et dépose en toute simplicité des équipements pourvus de fonctions hydrauliques auxiliaires.



Powerflow

Les chargeuses sur pneus séduisent également grâce à son circuit hydraulique supplémentaire Powerflow disponible en option. Les raccords rapide hydraulique sont situés sur le côté gauche du bras chargeur et permettent grâce à ses dimensions compactes une vue parfaite sur l'équipement. Que ce soit avec une fraise à neige, un broyeur ou même une godet malaxeur à béton, les chargeuses sur pneus peuvent être utilisées de manière polyvalente grâce à la fonction Powerflow et pour toute application tout au long de l'année.



Concept de porte-outil	8085	8095	8105	8115	8085T	8095T
3. Circuit hydraulique [l/min]*	70	70	84	84	70	84
Circuit hydraulique à l'arrière [l/min]*	38	38	38	38	38	38
Système hydraulique puissant Powerflow [l/min]*	115	115	120	120	115	120

*max. Valeurs de la pompe



Un système hydraulique de travail hautement performant :

- utilisation confortable des équipements, même équipés de plusieurs fonctions hydrauliques, à l'aide du joystick
- entraînement plus puissant des équipements hydrauliques grâce au Powerflow
- décompression du 3ème circuit hydraulique et attache rapide (entièrement) hydraulique
- refroidisseur d'huile hydraulique pour une utilisation continue à pleine puissance

À l'intérieur, tout sous la main À l'extérieur, tout sous les yeux

La série 8 fait une fois encore la différence avec un avantage en termes de confort, d'ergonomie et de fonctionnalité. Du siège conducteur au volant, tous les détails ont été pensés en fonction des besoins du conducteur de la machine. Il en résulte une cabine particulièrement spacieuse avec une visibilité optimale à 360°.

La pièce maîtresse est sans aucun doute le joystick tout-en-un, qui permet une commande sûre et intuitive de la machine. De plus, les interrupteurs à code couleur offrent davantage de lisibilité et des options de commande plus conviviales. La réactivité des pédales suspendues Inching/freinage et d'accélérateur permettent de manœuvrer la machine de manière particulièrement précise à tout moment. Le réglage flexible du volant et du siège conducteur ainsi que leur conception ergonomique parfument le confort de la cabine. Tous deux contribuent au travail sans fatigue durant plusieurs heures.

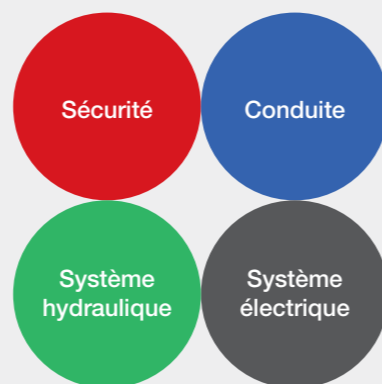

Marquage couleur des interrupteurs : quatre couleurs pour une sécurité accrue.



Particulièrement spacieuse et excellentes conditions de visibilité à 360°

Points forts techniques

Commande en toute simplicité - design de la cabine innovant

Concept d'interrupteur



Le marquage couleur des interrupteurs permet d'identifier chaque groupe de fonctions très rapidement. Rouge = sécurité, Vert = hydraulique, Bleu = conduite et Gris = électrique. Le conducteur dispose ainsi de conditions de pilotage confortables et sûrs, sans risque de confondre les boutons. Le résultat ? Une meilleure efficacité de travail du conducteur.

Accoudoir



L'accoudoir et le joystick à commande intuitive contiennent tous les éléments de commande les plus importants. Cela permet au conducteur d'avoir tous les instruments de fonctionnement et de surveillance sous les yeux à tout moment. Le joystick à pilotage hydraulique garantit un pilotage sensible et précis de la machine. L'accoudoir peut être rabattu, ce qui permet d'accéder confortablement à la cabine par le côté droit.

Excellente visibilité à 360°



La position de siège au centre associée à une large surface vitrée garantit une excellente visibilité à 360°. Le design particulièrement compact de la machine ainsi que la position du siège conducteur permettent d'éviter les « angles morts ». La visibilité est également dégagée à l'arrière. Le pare-brise avant relevé assure une visibilité parfaite sur l'équipement, même lorsque le bras télescopique est sorti.

Accès cabine des deux côtés



Il est possible de monter dans la cabine conducteur depuis les deux larges zones d'accès situées de chaque côté. La portière de droite est ainsi totalement praticable. Cela permet au conducteur de monter et descendre de la cabine en toute sécurité du côté opposé à la circulation. La cabine dispose également d'un éclairage intérieur avec interrupteur à contact de porte.

Hauteur de la cabine (8085, 8095)



Le design bas et compact des deux chargeuses sur pneus 8085 et 8095 avec moins de 2,50 mètres, les entreprises peuvent transporter facilement et rapidement les machines d'un chantier à un autre. Lors du transport de la machine, la hauteur totale est de moins de 4 mètres. Le système de climatisation en option a une influence sur la hauteur de la machine.

Autres caractéristiques de la cabine



Les pédales suspendues avec la pédale combinée inching et frein permettent de manœuvrer avec précision, même à régime moteur élevé. Le volant dont la hauteur et l'inclinaison peuvent être ajustées offre un confort indéniable au conducteur. Le chauffage puissant avec ventilation vers les vitres et les sorties d'air chaud au plancher assurent un travail agréable, même par temps froid. Un climatiseur entièrement intégré est disponible en option.

Motorisation puissants

Pour toutes les utilisations

En optant pour les chargeuses sur pneus et télescopiques Kramer, vous êtes parfaitement préparé aux normes d'émissions strictes. De fait, les moteurs de la série 8 sont conformes aux niveaux actuels d'émissions V.

Le moteur 55,4 kW qui équipe les machines dispose d'un catalyseur d'oxydation diesel (DOC) et d'un filtre à particules (FAP). En outre, les moteurs délivrent leur pleine puissance même à bas régime grâce à une forte augmentation du couple.

Les modèles 8105, 8115 et 8095T peuvent être équipés en option d'un moteur 74,4 kW (100 CV) avec DOC, FAP et technologie SCR. La technologie SCR (réduction catalytique sélective) réduit significativement la proportion d'oxydes d'azote.

Performances considérables du moteur :

- moteurs à couple élevé et économiques de Deutz au niveau d'émission actuel V
- post-traitement des gaz d'échappement ultramoderne avec DOC + FAP
- en option, moteur 74,4 kW avec DOC + FAP + SCR

Vue d'ensemble moteurs	8085	8095	8105	8105	8115	8115	8085T	8095T	8095T
	Standard	Standard	Standard	Option	Standard	Option	Standard	Standard	Option
Fabricant du moteur	Deutz	Deutz	Deutz	Deutz	Deutz	Deutz	Deutz	Deutz	Deutz
Puissance [kW/CV]	55,4/75	55,4/75	55,4/75	74,4/100	55,4/75	74,4/100	55,4/75	55,4/75	74,4/100
Système de post-traitement des gaz d'échappement	DOC+FAP	DOC+FAP	DOC+FAP	DOC+FAP+SCR	DOC+FAP	DOC+FAP+SCR	DOC+FAP	DOC+FAP	DOC+FAP+SCR
Niveau d'émission (Norme européenne)	Euro V	Euro V	Euro V	Euro V	Euro V	Euro V	Euro V	Euro V	Euro V

Systèmes de post-traitement des gaz d'échappement

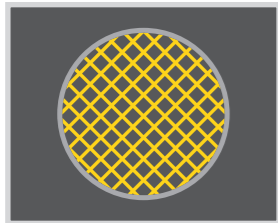

Catalyseur d'oxydation diesel (DOC)

Aujourd'hui, des catalyseurs sont utilisés sur de nombreux véhicules (camions et voitures) afin de réduire les émissions. Le catalyseur d'oxydation diesel présente le même principe de fonctionnement. Sans aucun mouvement de composants mécaniques, il déclenche des réactions chimiques qui réduisent le taux d'émissions.

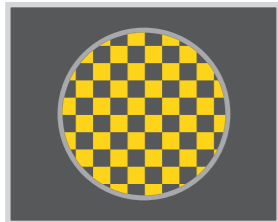

Filtre à particules diesel (FAP)

Le filtre à particules diesel est associé à un catalyseur d'oxydation diesel pour éliminer une grande partie des oxydes d'azote, des particules de suie et des hydrocarbures imbrûlés au moment de la combustion du diesel. Le filtre à particules diesel présente une structure poreuse en nid d'abeilles qui recueille les particules de suie au moment de son fonctionnement. Dès qu'un certain niveau de concentration en particules de suie est atteint, le système électronique de la machine déclenche des cycles d'injection qui acheminent le carburant imbrûlé vers le catalyseur d'oxydation placé en amont du filtre. Se déclenche alors une réaction exothermique qui réchauffe fortement les gaz d'échappement, de sorte que les particules de suie sont brûlées à l'intérieur du filtre à particules diesel. Ce processus est connu sous le nom de régénération.

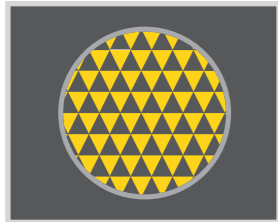

Réduction catalytique sélective (SCR)

La technologie SCR réduit les oxydes d'azote contenus dans les émissions. Cela nécessite une réaction chimique déclenchée par une solution d'urée-eau dans le catalyseur SCR : L'ammoniaque réagit au contact des oxydes d'azote et ces derniers sont transformés en eau et en azote élémentaire (produits non toxiques). La solution permet de réduire jusqu'à 90 % les émissions d'oxydes d'azote (NOx).



Fonctionnement silencieux amélioré : Moteurs économiques et puissants pour tous les modèles Kramer.

Courbe de puissance Deutz TCD 2.9, 55,4 kW, Euro V (standard)

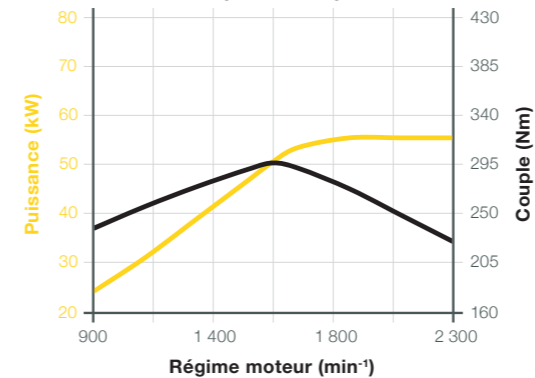

Courbe de puissance Deutz TCD 3.6, 74,4 kW, Euro V (en option)

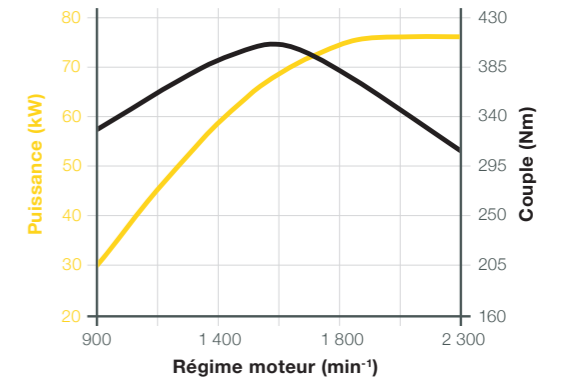

Rentable en continu

La transmission à grande vitesse Kramer



Force de traction optimisée, consommation minimisée et émissions sonores réduites lors du travail : ce ne sont que quelques-uns des avantages de la boîte de vitesses hydrostatique en continu ecospeed mise au point par Kramer, disponible en option pour les chargeuses sur pneus et télescopiques de la série 8.

Un module de commande électronique ajuste la boîte de vitesse de manière optimale en fonction du chargement de la machine. On peut ainsi toujours compter sur une force de poussée maximale. Lors des opérations quotidiennes de chargement / déchargement de camions, vous apprécierez un gain de temps et de confort considérables qui se traduiront par une rentabilité accrue. Cette transmission permet une variation en continu de la vitesse de déplacement jusqu'à la vitesse de pointe de 40 km/h. L'immatriculation comme tracteur CE permet à l'utilisateur d'utiliser la machine pour transporter jusqu'à 14 t de charge remorquée sur la voie publique, jusqu'au chantier.



Smart Driving - abaissement du régime moteur

La réduction intelligente du régime moteur « Smart Driving » adapte le régime aux exigences de performance du système de propulsion une fois la vitesse maximale atteinte. Cela permet une réduction des émissions sonores, de la consommation de carburant et de l'usure des différents composants. Le régime du moteur diesel peut être réduit jusqu'à 2 000 tr/min selon la variante de vitesse choisie.



Performances considérables du système de transmission :

- poussée et traction maximales quelles que soient les circonstances de conduite et de travail
- Smart Driving - consommation de carburant réduite
- ecospeed - boîte de vitesses rapide hydrostatique en continu
- Constant Speed Drive (CSD) avec fonction mémoire
- blocage de différentiel enclenchable à 100 % pour une traction maximale à tout moment

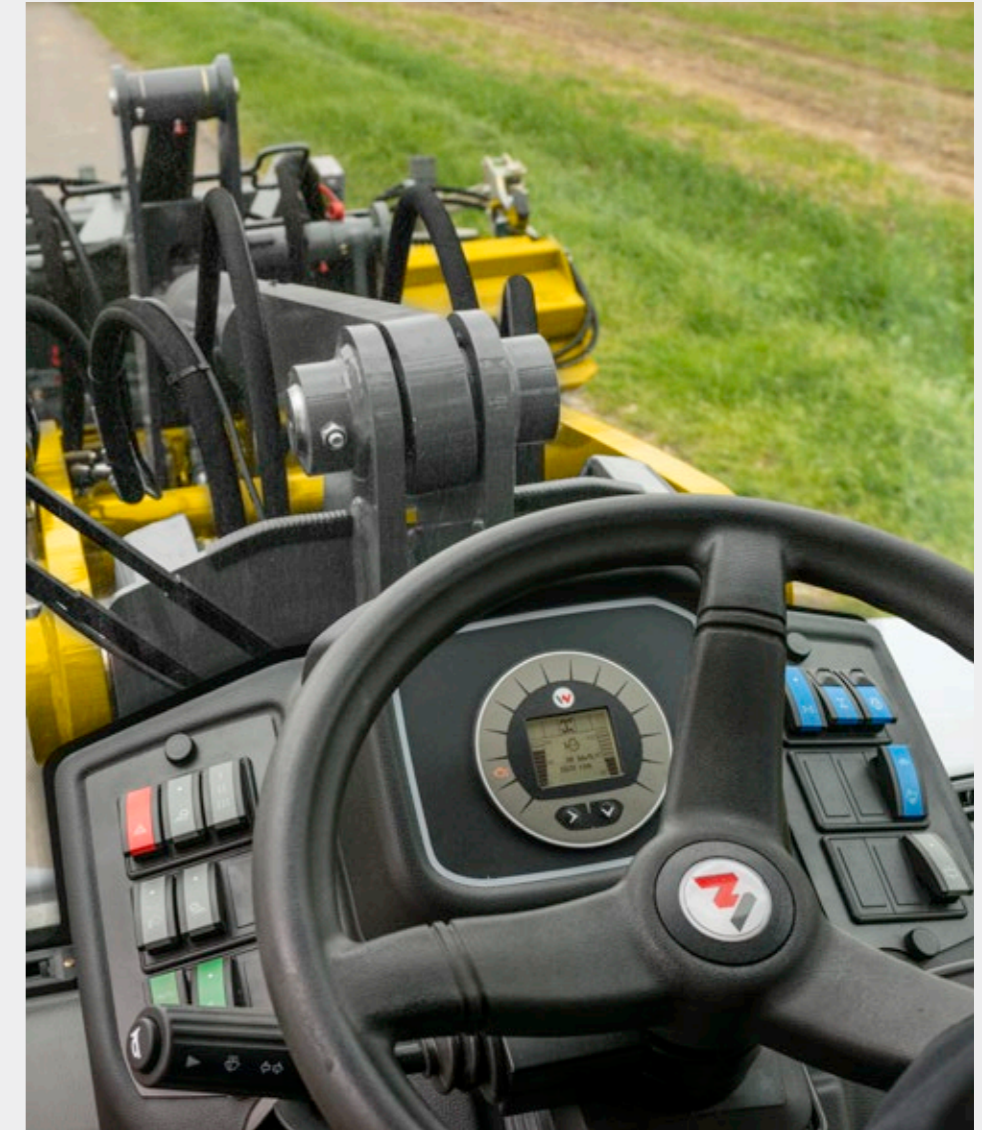

CSD - une vitesse de déplacement constante : Contribue au respect d'une vitesse d'avancement définie, en particulier lors de la conduite des équipements qui impose une vitesse constante pour l'exécution correcte du processus de travail, par exemple : Turbo-fraise à neige, balayeuse ou broyeuse.

Deux vitesses au choix

Il est possible de changer les vitesses en toute simplicité pendant la conduite. Le changement se fait de manière confortable grâce à un bouton sur l'élément de commande. Le symbole s'affiche immédiatement sur l'écran numérique.

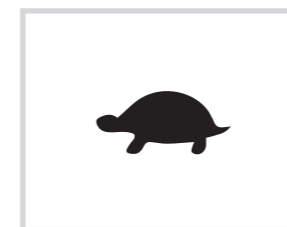

Tortue : 0 - 10 km/h

Disponible avec
• Hydrostat
• ecospeed

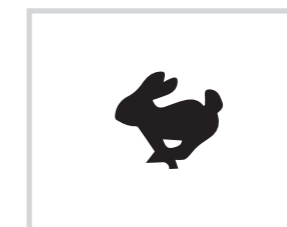

Lièvre : 0 - 20 (30 / 40 km/h)*

Disponible avec
• Hydrostat (vitesse max. 20 km/h)
• ecospeed (vitesse max. 20, 30 ou 40 km/h)

* Version rapide

Immatriculation comme véhicule de traction (tracteur CE)

Plus de possibilités

Le dispositif d'attelage combiné à une homologation tracteur (tous deux en option) transforme toute chargeuse sur pneus et chargeuse télescopique en parfait engin de traction. Ainsi, vous pouvez transporter des machines de travail, des matériaux de construction et des équipements jusqu'au lieu de l'intervention, et ce, même sur la voie publique. Vous économiserez ainsi un temps précieux et par conséquent de l'argent.

Lors du service remorque, selon la charge remorquée et le type d'attelage, il peut être nécessaire d'assurer un lestage frontal suffisant. Pour plus d'informations, n'hésitez pas à contacter votre distributeur Kramer.



Performances considérables comme machine de traction :

- dispositif d'attelage réglable en hauteur
- jusqu'à 14 t de charge remorquée en combinaison avec le système de freinage pneumatique et le moteur en option*
- immatriculation UE comme tracteur pour circulation sur la voie publique*

* Respectez les dispositions et la législation de chaque pays et de chaque région.



Parfaitement adapté à une grande variété d'applications : La hauteur du dispositif d'attelage peut être réglée de manière flexible.



Homologation européenne par type : l'homologation européenne permet à la série 8 d'être utilisée comme machine de traction dans toute l'Europe.

Charge remorquée maximale admissible	8085	8095	8105	8115	8085T	8095T
Type d'accouplement	Axe/ Boule	Axe/ Boule	Axe/ Boule	Axe/ Boule	Axe/ Boule	Axe/ Boule
Charge remorquée, non freiné [kg]	750	750	750	750	750	750
Charge remorquée, freiné [kg]	8 000/ 3 500	8 000/ 3 500	8 000/ 3 500	8 000/ 3 500	8 000/ 3 500	8 000/ 3 500
Charge remorquée avec dispositif de freinage à air comprimé [kg]	-	-	14 000 / -	14 000 / -	-	14 000 / -

Les avantages de la machine en un coup d'œil

Robuste à l'extérieur, malin à l'intérieur

La série premium de Kramer est équipée de nombreux détails qui se concentrent sur trois concepts essentiels : puissance, sécurité et confort. Cela inclut par exemple le respect des niveaux d'émissions actuels, le choix parmi plusieurs bras chargeurs, la transmission hydrostatique puissante et la descente du côté opposé au trafic. Constatez par vous-même.

Cabine confortable

avec accès par les deux côtés, grandes surfaces vitrées garantissant une parfaite visibilité sur 360° ainsi qu'un travail sans fatigue.

Excellentes performances

malgré les dimensions compactes et le faible poids à vide.

Des moteurs puissants

au niveau actuel d'émissions V, plus de puissance déployée pour un niveau sonore réduit.

Attache-remorque réglable en hauteur

pour les applications les plus variées.

Entraînement en continu,

en option jusqu'à 40 km/h, pour un travail tout en souplesse et des forces de poussée élevées.

Possibilités diverses de pneumatiques

pour un large éventail d'utilisations.

Système de direction unique avec trois modes de direction

quatre roues, marche en crabe et sur essieu avant.

Télescopage et rétraction en souplesse

grâce à l'amortissement en fin de course au moment du télescopage et de la rétraction.

Efficacité accrue

grâce au système d'attache-rapide hydraulique et au bras chargeur à guidage parallèle avec cinématique en Z sur les chargeuses télescopiques.

Portée et hauteur de levage optimisées

grâce au bras télescopique.

Flexible sur le terrain

grâce au 3ème circuit hydraulique. Un 4ème circuit hydraulique est disponible en option et l'hydraulique de puissance Powerflow.

Travail efficace

grâce au système d'attache-rapide hydraulique, au stabilisateur de charge et au bras chargeur à guidage parallèle avec cinématique parallèle sur les chargeuses sur pneus.

Godet à parois hautes,

fond du godet allongé, large angle de déversement et de redressement pour un transport sûr et rapide des matériaux.

Excellente traction

grâce au blocage de différentiel enclenchable à 100 %.



Des tâches très variées

Toujours l'équipement hydraulique adapté

Quel que soit le défi que représentent les travaux que vous souhaitez effectuer : grâce à nos équipements variés, vous gardez toujours le contrôle de la situation. Grâce au système d'attache rapide hydraulique, vous pouvez adapter votre chargeuse sur pneus à toutes les situations en un clin d'œil. Les équipements hydrauliques standards peuvent même être changés en moins de 10 secondes.

Décidez de l'équipement qu'il vous faut en fonction de vos besoins. Pour plus d'informations sur nos équipements : www.kramer.de/outils-accessoires

Changez
d'équipement
en un rien
de temps !



Palette d'équipements hydrauliques



Fourche à palettes



Fourche à palettes rabattable



Fourche à palettes décalage en parallèle hydraulique



Godet standard avec dents d'arrachement



Godet standard sans dents d'arrachement avec lame vissée

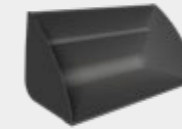

Godet pour matériaux en vrac



Godet 4 en 1 avec dents d'arrachement

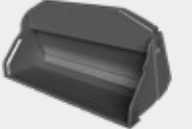

Godet 4 en 1 sans dents d'arrachement



Godet à déversement latéral



Godet à grande hauteur de déversement



Lame-bull



Balayeuse



Lame à neige de type A



Lame à neige de type B

Les caractéristiques détaillées et disponibilités des équipements hydrauliques varient en fonction du modèle et du pays. Votre distributeur Kramer se fera un plaisir de vous fournir davantage d'informations.

Les accessoires originaux de Kramer transforment votre machine en une machine polyvalente

En combinaison avec un accessoire adapté, vous pouvez atteindre une productivité maximale avec votre machine. Avec un accessoire Kramer, vous avez l'assurance de pouvoir utiliser la puissance de nos chargeurs sur roues en toute sécurité. Explication :

- La machine et l'accessoire sont parfaitement adaptés l'un à l'autre
- Tout provient d'une source unique, de sorte que toutes les certifications et les enregistrements nécessaires soient disponibles
- Grâce à une conception bien pensée comportant de nombreux détails techniques, les accessoires sont robustes et durables

Profils pneumatiques



- longévité élevée
- traction élevée
- mobilité élevée sur terrain instable
- bonne capacité auto-décrassante

Profil de chantier



- bruyance réduite sur route
- bonne traction
- particulièrement adapté au sable et au gravier
- bonne capacité de résistance

Profil polyvalent



- protection élevée contre les dégâts dus aux chocs et aux coupures
- capacité de charge élevée
- excellente stabilité et confort de conduite amélioré
- bonne traction
- longévité élevée

Profil polyvalent



- bonne capacité auto-décrassante
- bonne stabilité de trajectoire
- sécurité de conduite élevée

Profil de traction, en diagonale



- bruyance réduite sur route
- auto-décrassage efficace
- optimal sur terrains boueux et argileux

Profil de traction, radial



- utilisation sur route et terrain non aménagé
- bruyance réduite
- longévité élevée
- adaptation aux interventions de déneigement

Profil municipal



- bruyance réduite sur route
- bonne traction
- adaptation optimale aux interventions de déneigement
- bonne capacité de résistance

Profil municipal

Les pneumatiques adaptés d'une chargeuse pneus jouent un rôle important lors de l'utilisation. Les spécifications précises et disponibilités des pneumatiques sont différentes en fonction du modèle et du pays. Votre distributeur Kramer se fera un plaisir de vous fournir davantage d'informations.



EquipCare - Télémétrie

Toutes les informations en un coup d'œil

Toujours une longueur d'avance grâce à EquipCare qui vous fournit des données, renseignements et réponses aux questions suivantes : où se trouve ma machine actuellement, à quel moment est-il plus intéressant d'effectuer les opérations de maintenance et le remplacement des pièces d'usure ? Cela vous permet d'éviter les pannes et d'augmenter la durée de vie de vos machines.

Comment cela fonctionne-t-il ?

EquipCare est installé en standard sur toutes les machines Kramer. Il comprend un module télématique qui collecte les données des machines et les diffuse au gestionnaire ou à l'application via un cloud. Ici, en tant qu'utilisateur d'EquipCare, vous pouvez consulter et évaluer les données.

L'EquipCare Manager est le portail principal des données télématiques de vos véhicules et est contrôlé par l'ordinateur. L'application EquipCare est destinée à un accès mobile et vous permet d'être informé sur tout, où que vous soyez.

Vos avantages :

Grâce à EquipCare, vous savez toujours où se trouve votre machine. Si la machine quitte une zone géographique préalablement définie, vous recevrez un message sur votre smartphone ou votre ordinateur. Tous les événements sont affichés en détail, depuis les messages d'erreur jusqu'à l'entretien effectué. Les temps d'arrêt inutiles sont également évités et le temps de fonctionnement est enregistré avec précision.

La machine a détecté un problème ? Signalez-le directement à votre revendeur local via l'application et un premier diagnostic à distance pourra être effectué. Grâce à la communication proactive de votre machine, vous serez informé de tout à temps.

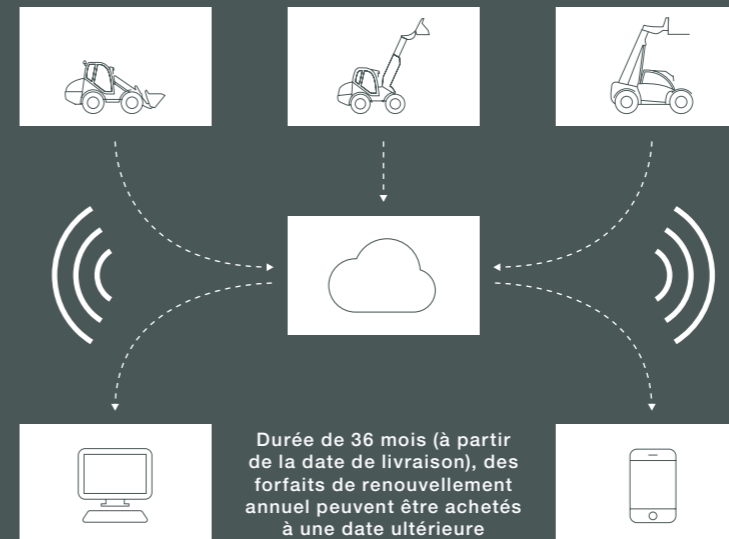

Pour plus d'informations, cliquez ici : www.kramer.de/equipcare

SCANNER MAINTENANT !



EQUIPCARE

Les portails télématiques sont disponibles disponibles pour vous 24 heures sur 24 :



EquipCare - Manager: la position exacte ou les données GPS de vos machines peuvent être consultées à tout moment dans votre espace protégé par un mot de passe.

www.kramer.de/equipcarelogin

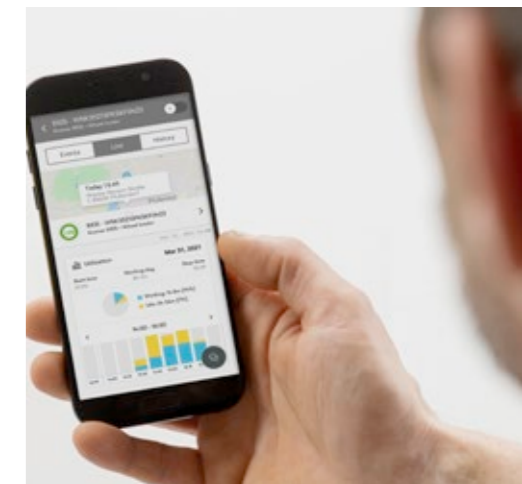

EquipCare - App: l'application vous offre un large éventail de fonctions pour accéder aux données et informations de votre machine en déplacement. Il suffit de télécharger et d'installer l'application depuis le Google Play Store ou l'Apple App Store.

◀ Cliquez ici pour accéder à l'application

Performances considérables

Chargeuse télescopique

- 58 % de hauteur de déversement en plus, par exemple pour le chargement de camions ou machines hauts
- 45 % de hauteur de franchissement en plus, par exemple pour le chargement et le déchargement de tous types de remorques et camions
- 48 % de hauteur d'empilement en plus, par exemple pour remplir des rayons en hauteur

Système hydraulique de travail

- commande confortable des équipements grâce au joystick qui permet de contrôler plusieurs fonctions hydrauliques
- entraînement plus puissant des équipements hydrauliques grâce au Powerflow
- décompression du 3ème circuit hydraulique et attache rapide (entièrement) hydraulique
- refroidisseur d'huile hydraulique pour une utilisation continue à pleine puissance

Moteur

- moteurs à couple élevé et économiques de Deutz au niveau d'émission actuel Euro V
- post-traitement des gaz d'échappement ultramoderne avec DOC + FAP
- en option, moteur 74,4 kW avec DOC + FAP + SCR

Mécanisme d'entraînement

- poussée et traction maximales quelles que soient les circonstances de conduite et de travail
- Smart Driving - consommation de carburant réduite
- ecospeed - boîte de vitesses rapide hydrostatique en continu
- Constant Speed Drive (CSD) avec fonction mémoire
- blocage de différentiel enclenchable à 100% pour une traction maximale à tout moment

Machine de traction

- dispositif d'attelage réglable en hauteur
 - jusqu'à 14 t de charge remorquée en combinaison avec le système de freinage pneumatique et le moteur en option*
 - immatriculation UE comme tracteur pour circulation sur la voie publique
-

Données techniques

Moteur	Unité	8085	8095	8105	8115	8085T	8095T
Marque	-	Deutz	Deutz	Deutz	Deutz	Deutz	Deutz
Modèle/Type de fabrication	-	TCD 2.9	TCD 2.9	TCD 2.9 (standard) TCD 3.6 (en option)	TCD 2.9 (standard) TCD 3.6 (en option)	TCD 2.9	TCD 2.9 (standard) TCD 3.6 (en option)
Puissance	kW	55,4	55,4	55,4 (standard) 74,4 (en option)	55,4 (standard) 74,4 (en option)	55,4	55,4 (standard) 74,4 (en option)
Couple max.	Nm à tr/min	300 à 1 600	300 à 1 600	300 à 1 600 410 à 1 600 (en option)	300 à 1 600 410 à 1 600 (en option)	300 à 1 600	300 à 1 600 410 à 1 600 (en option)
Cylindrée	cm ³	2 925	2 925	2 925 (standard) 3 621 (en option)	2 925 (standard) 3 621 (en option)	2 925	2 925 (standard) 3 621 (en option)
Niveau d'émission	-	Niveau européen 5	Niveau européen 5	Niveau européen 5	Niveau européen 5	Niveau européen 5	Niveau européen 5
Transmission de la force		Unité					
Mécanisme d'entraînement	-	Transmission continue hydrostatique à pistons axiaux					
Vitesse d'avancement	km/h	20 (standard) 30 (en option) 40 (en option)	20 (standard) 30 (en option) 40 (en option)	20 (standard) 30 (en option) 40 (en option)	20 (standard) 30 (en option) 40 (en option)	20 (standard) 30 (en option) 40 (en option)	20 (standard) 30 (en option) 40 (en option)
Ponts	-	Essieux moteurs et directeurs à réducteurs planétaires					
Débattement total du pont arrière	°	22	22	22	22	22	22
Blocage de différentiel	%	100 % Essieu AV	100 % Essieu AV	100 % Essieux AV + AR	100 % Essieux AV + AR	100 % Essieu AV	100 % Essieux AV + AR
Frein de service	-	Freins à disques hydrauliques commandés par pédale					
Frein de stationnement	-	Frein à disque mécanique commandé par levier					
Pneumatiques standards	-	12.5-20	12.5-20	16/70-20	405/70-24	12.5-20	16/70-20
Circuit hydraulique de direction et de travail		Unité					
Fonctionnement de la direction	-	Quatre roues directrices hydrostatiques avec fonction de braquage de secours					
Fonctionnement de l'hydraulique de travail	-	Pompe hydraulique					
Pompe de direction	cm ³ /tr	32	32	36	36	32	36
Vérins de direction	-	Un vérin de direction par essieu					
Rayon de braquage max.	°	40	40	40	40	40	40
Pompe de travail	cm ³ /tr	32	32	36	36	32	36
Capacité de pompage max. de la pompe	l/min	70	70	83	83	70	83
Débit max. pompe en option	l/min	115	115	120	120	115	120
Pression max.	bar	240	240	240	240	240	240
Système d'attache rapide	-	Kramer HV/WL - C	Kramer HV/WL - C	Kramer HV/WL - C	Kramer HV/WL - L	Kramer HV/WL - C	Kramer HV/WL - C
Commande pilote	-	hydraulique					
Commande du 3e circuit hydraulique	-	électrique					

Données techniques

Cinématique	Unité	8085	8095	8105	8115	8085T	8095T
Type de fabrication	-	Cinématique parallèle	Cinématique parallèle	Cinématique parallèle	Cinématique parallèle	Cinématique en Z	Cinématique en Z
Calcul de la force de levage selon ISO 14397-2 mécanique/hydraulique	kN	43,8	43,6	44,5	46,5	31	31
Calcul de la force d'arrachement selon ISO 14397-2 mécanique/hydraulique	kN	40,7	39,4	40	41,9	51	51
Lever/descendre le vérin de levage	s	6,0/4,0	6,0/4,0	5,2/3,8	6,2/4,8	5,6/4,0	5,0/3,6
Fermeture/ouverture du vérin de cavage (position la plus élevée du bras chargeur)	s	2,4/2,6	2,4/2,6	2,5/2,8	2,3/2,9	2,6/2,6	2,5/2,5
Angle de chargement et de déversement	°	50/45	50/45	50/42	50/45	40/40	40/40
Charge de basculement (godet standard) nécessaire/effective	kg	3 650	3 890	4 100	4 250	3 300	3 500
Charge de basculement (fourche à palettes)	kg	2 685	2 875	3 125	3 625	2 500	2 875
Charge utile (godet standard)	kg	1 530	1 710	2 050	2 225	1 530	1 710
Capacité		Unité					
Réservoir de carburant	l	85	85	120	120	85	120
Réservoir d'huile hydraulique	l	50	50	64	64	50	64
Réservoir DEF	l	-	-	10	10	-	10
Système électrique		Unité					
Tension de service	V	12	12	12	12	12	12
Batterie/alternateur Série TCD 2.9	Ah/A	77/95	77/95	77/95	77/95	77/95	77/95
Batterie/alternateur avec moteur TCD 3.6 en option	Ah/A	-	-	100/95	100/95	-	100/95
Démarrateur série TCD 2.9	kW	2,6	2,6	2,6	2,6	2,6	2,6
Démarrateur avec moteur TCD 3.6 en option	kW	-	-	3,2	3,2	-	3,2
Émissions sonores*		Unité					
Valeur mesurée	dB(A)	100,4	100,4	100,4 (standard) 100,8 (en option)	100,4 (standard) 100,8 (en option)	100,4	100,4 (standard) 100,8 (en option)
Valeur garantie	dB(A)	101	101	101 (standard) 102 (en option)	101 (standard) 102 (en option)	101	101 (standard) 102 (en option)
Niveau de bruit à l'oreille du conducteur	dB(A)	77	77	77	77	77	77
Vibrations**		Unité					
Valeur de vibration totale des éléments supérieurs du corps	m/s ²	< 2,5 m/s ² (< 8.2 feet/s ²)					
Valeur effective maximale de l'accélération pondérée pour le corps	m/s ²	< 0,5 m/s ² (< 1.64 feet/s ²)* 1,28 m/s ² (< 4.19 feet/s ²)*					

* Information : Les mesures sont effectuées conformément aux exigences de la norme EN 474 et de la directive 2000/14/CE. Lieu de prise de mesures : surface goudronnée.

*** Sur sol plat et stable et avec une conduite adéquate

** Incertitudes de mesure comme décrites dans ISO/TR 25398:2006. Veuillez sensibiliser ou informer l'opérateur des risques potentiels dus aux vibrations.

**** Utilisation dans la production par conditions environnementales difficiles

Données techniques

8085 : Bras chargeur standard	Unité	Standard Avec dents d'arrachement	Matériau en vrac	Matériau en vrac	Godet à pinces avec dents d'arrachement	Déversement latéral	Déversement haut
							
Capacité du godet	m ³	0,85	1,05	1,30	0,75	0,75	0,87
Densité du matériau	t/m ³	1,80	1,50	1,20	1,80	1,80	1,60
Longueur totale de l'équipement	mm	990	950	1 020	1 080	1 030	1 160
Longueur totale avec équipement redressé à 45° 200 mm au-dessus du sol	mm	5 280	5 275	5 310	5 350	5 300	5 390
Largeur du godet	mm	1 850	2 050	2 150	1 850	1 844	1 880
Axe du godet	mm	3 290	3 350	3 350	3 350	3 350	3 350
Hauteur de franchissement	mm	3 140	3 050	3 090	3 050	3 070	3 800
Hauteur de déversement	mm	2 560	2 450	2 410	2 500	2 410	3 760
Portée de déversement	mm	635	660	780	610	870	960
Profondeur d'attaque	mm	60	100	80	100	80	35
Poids équipement	kg	343	429	458	532	520	508

8095 : Bras chargeur standard	Unité	Standard avec dents d'arrachement	Matériau en vrac	Matériau en vrac	Godet à pinces avec dents d'arrachement	Déversement latéral	Déversement haut
							
Capacité du godet	m ³	0,95	1,05	1,15	0,85	0,75	1,06
Densité du matériau	t/m ³	1,80	1,30	0,90	1,80	1,80	1,30
Longueur totale de l'équipement	mm	1 003	945	925	1 100	1 030	1 160
Longueur totale avec équipement redressé à 45° 200 mm au-dessus du sol	mm	5 410	5 280	5 260	5 370	5 300	5 390
Largeur du godet	mm	1 950	2 050	2 150	1 950	1 844	1 880
Axe du godet	mm	3 290	3 350	3 350	3 350	3 350	3 350
Hauteur de franchissement	mm	3 140	3 050	3 090	3 050	3 070	3 800
Hauteur de déversement	mm	2 560	2 450	2 470	2 490	2 410	3 760
Portée de déversement	mm	635	660	690	600	870	960
Profondeur d'attaque	mm	100	110	75	110	80	35
Poids équipement	kg	362	429	453	537	520	508



Données techniques

8105 : Bras chargeur standard	Unité	Standard avec dents d'arrachement	Matériau en vrac	Matériau en vrac	Godet à pinces avec dents d'arrachement	Déversement latéral	Déversement haut
							
Capacité du godet	m ³	1,05	1,30	1,60	0,95	0,75	1,06
Densité du matériau	t/m ³	1,80	1,30	1,00	1,80	1,80	1,50
Longueur totale de l'équipement	mm	1 050	1 010	980	1 220	1 030	1 255
Longueur totale avec équipement redressé à 45° 200 mm au-dessus du sol	mm	5 710	5 690	5 741	5 780	5 670	5 860
Largeur du godet	mm	2 050	2 150	2 300	2 050	1 844	1 850
Axe du godet	mm	3 360	3 330	3 330	3 330	3 330	3 330
Hauteur de franchissement	mm	3 150	3 150	3 110	3 130	3 150	3 860
Hauteur de déversement	mm	2 550	2 450	2 400	2 500	2 450	3 820
Portée de déversement	mm	660	800	800	660	890	1 610
Profondeur d'attaque	mm	60	100	140	130	110	60
Poids équipement	kg	425	458	503	686	520	556

8115 : Bras chargeur standard	Unité	Standard avec dents d'arrachement	Matériau en vrac	Matériau en vrac	Godet à pinces avec dents d'arrachement	Déversement latéral	Déversement haut
							
Capacité du godet	m ³	1,15	1,50	1,80	1,05	0,85	1,21
Densité du matériau	t/m ³	1,80	1,30	0,90	1,80	1,80	1,30
Longueur totale de l'équipement	mm	1 090	1 030	1 200	1 290	1 040	1 220
Longueur totale avec équipement redressé à 45° 200 mm au-dessus du sol	mm	5 800	5 780	5 890	5 890	5 740	5 950
Largeur du godet	mm	2 150	2 300	2 300	2 150	2 044	2 050
Axe du godet	mm	3 450	3 440	3 440	3 440	3 440	3 440
Hauteur de franchissement	mm	3 200	3 220	3 220	3 210	3 270	3 960
Hauteur de déversement	mm	2 650	2 550	2 430	2 580	2 590	3 910
Portée de déversement	mm	660	800	920	770	970	1 140
Profondeur d'attaque	mm	85	90	90	110	45	70
Poids équipement	kg	497	526	573	782	590	695

Données techniques

8085T : Bras chargeur télescopique	Unité	Standard avec dents d'arrachement	Matériau en vrac	Matériau en vrac	Godet à pinces avec dents d'arrachement	Déversement latéral
						
Capacité du godet	m ³	0,85	1,05	1,30	0,75	0,75
Densité du matériau	t/m ³	1,80	1,30	0,90	1,80	1,80
Longueur totale de l'équipement	mm	990	945	1 020	1 080	1 030
Longueur totale avec équipement redressé à 45° 200 mm au-dessus du sol	mm	5 890	5 690	5 740	5 770	5 730
Largeur du godet	mm	1 850	2 050	2 150	1 850	1 844
Axe du godet déployé/rétracté	mm	3 610/4 690	3 660/4 710	3 660/4 710	3 660/4 710	3 660/4 710
Hauteur de franchissement déployé/rétracté	mm	3 440/4 520	3 450/4 500	3 480/4 530	3 445/4 495	3 470/4 520
Hauteur de déversement déployé/rétracté	mm	3 010/4 010	2 891/3 941	2 840/3 890	2 935/3 990	2 870/3 920
Largeur de déversement déployé/rétracté	mm	620/1 080	732/1 199	842/1 309	659/1 126	946/1 413
Profondeur de fouille déployé/rétracté	mm	80	150	110	150	123
Poids équipement	kg	343	429	458	507	521

8095T : Bras chargeur télescopique	Unité	Standard avec dents d'arrachement	Matériau en vrac	Matériau en vrac	Godet à pinces avec dents d'arrachement	Déversement latéral
						
Capacité du godet	m ³	0,95	1,15	1,50	0,85	0,75
Densité du matériau	t/m ³	1,80	1,30	1,00	1,80	1,80
Longueur totale de l'équipement	mm	1 003	925	1 025	1 100	1 030
Longueur totale avec équipement redressé à 45° 200 mm au-dessus du sol	mm	6 040	5 980	6 070	6 110	6 060
Largeur du godet	mm	1 950	2 150	2 300	1 950	1 844
Axe du godet déployé/rétracté	mm	3 630/4 680	3 660/4 710	3 660/4 710	3 660/4 710	3 660/4 710
Hauteur de franchissement déployé/rétracté	mm	3 400/4 450	3 470/4 520	3 470/4 520	3 440/4 500	3 460/4 510
Hauteur de déversement déployé/rétracté	mm	2 930/3 980	2 900/3 960	2 840/3 890	2 920/3 970	2 860/3 920
Largeur de déversement déployé/rétracté	mm	640/1 100	760/1 230	840/1 310	670/1 140	940/1 410
Profondeur de fouille déployé/rétracté	mm	50	110	110	140	120
Poids équipement	kg	362	454	478	557	521

Données techniques

8085L : Bras chargeur avec extension	Unité	Standard avec dents d'arrachement	Matériau en vrac	Matériau en vrac	Godet à pinces avec dents d'arrachement	Déversement haut
Capacité du godet	m ³	0,75	0,95	1,15	0,75	0,87
Densité du matériau	t/m ³	1,80	1,30	1,00	1,50	1,30
Longueur totale de l'équipement	mm	935	880	930	1 080	1 160
Longueur totale avec équipement redressé à 45° 200 mm au-dessus du sol	mm	5 600	5 490	5 560	5 660	5 700
Largeur du godet	mm	1 850	1 950	2 150	1 850	1 880
Axe du godet	mm	3 550	3 499	3 499	3 499	3 499
Hauteur de franchissement	mm	3 400	3 340	3 320	3 280	4 020
Hauteur de déversement	mm	2 850	2 790	2 720	2 750	3 980
Portée de déversement	mm	730	800	840	740	1 090
Profondeur d'attaque	mm	30	55	90	100	35
Poids équipement	kg	331	360	436	531	508

8095L : Bras chargeur avec extension	Unité	Standard avec dents d'arrachement	Matériau en vrac	Déversement haut
Capacité du godet	m ³	0,85	1,50	0,87
Densité du matériau	t/m ³	1,80	0,90	1,30
Longueur totale de l'équipement	mm	990	1 025	1 160
Longueur totale avec équipement redressé à 45° 200 mm au-dessus du sol	mm	5 650	5 630	5 700
Largeur du godet	mm	1 950	2 300	1 880
Axe du godet	mm	3 550	3 490	3 490
Hauteur de franchissement	mm	3 400	3 320	4 020
Hauteur de déversement	mm	2 850	2 650	3 980
Portée de déversement	mm	730	920	1 090
Profondeur d'attaque	mm	30	50	35
Poids équipement	kg	344	476	508

8115L : Bras chargeur avec extension	Unité	Standard avec dents	Matériau en vrac	Matériau en vrac	Godet à pinces avec dents d'arrachement	Déversement latéral	Déversement haut
Capacité du godet	m ³	1,15	1,50	1,80	1,05	0,85	1,21
Densité du matériau	t/m ³	1,80	1,30	0,90	1,80	1,80	1,30
Longueur totale de l'équipement	mm	1 090	1 030	1 200	1 290	1 040	1 220
Longueur totale avec équipement redressé à 45° 200 mm au-dessus du sol	mm	5 800	5 780	5 890	5 890	5 740	5 950
Largeur du godet	mm	2 150	2 300	2 300	2 150	2 044	2 050
Axe du godet	mm	3 640	3 690	3 690	3 690	3 690	3 690
Hauteur de franchissement	mm	3 430	3 470	3 470	3 450	3 520	4 220
Hauteur de déversement	mm	2 970	2 920	2 820	2 930	2 980	4 170
Portée de déversement	mm	490	600	740	560	760	770
Profondeur d'attaque	mm	85	90	90	110	40	70
Poids équipement	kg	497	526	573	752	590	695

Données techniques

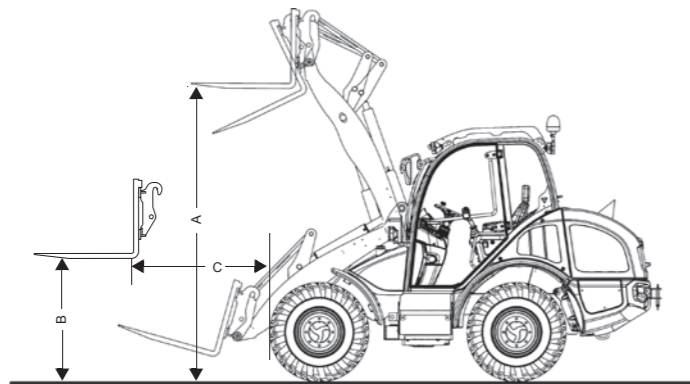

Fourche à palettes (centre de gravité de la charge 500 mm)		Unité	8085	8095	8105	8115	8085T	8095T
								
-	Largeur porte-fourche	mm	1 200	1 200	1 200	1 200	1 200	1 200
-	Longueur dent de fourche	mm	1 000	1 000	1 000	1 000	1 000	1 000
-	Charge de gerbage du dispositif d'empilage	kg	2 800	3 050	3 200	3 500	2 550	3 000
-	Charge utile d'empilage S=1,25	kg	2 150	2 300	2 500	2 900	2 000	2 300
-	Charge utile d'empilage S=1,67	kg	1 650	1 800	1 900	2 120	1 500	1 800
A	Hauteur de levage	mm	3 010	3 010	3 080	3 220	3 400/4 450	3 400/4 450
B	Hauteur de levage, rampe élévatrice horizontale	mm	1 260	1 260	1 270	1 390	1 270	1 270
-	Profondeur d'attaque	mm	110	110	140	45	140	150
-	Portée au sol	mm	770	770	900	740	1 130	1 130
C	Portée rampe élévatrice horizontale	mm	1 170	1 170	1 250	1 250	1 480	1 480
-	Portée à hauteur maximale	mm	330	330	380	390	330/800	330/800

Fourche à palettes (centre de gravité de la charge 500 mm)		Unité	8085L	8095L	8115L
					
-	Largeur porte-fourche	mm	1 200	1 200	1 200
-	Longueur dent de fourche	mm	1 000	1 000	1 000
-	Charge de gerbage du dispositif d'empilage	kg	2 300	2 550	3 500
-	Charge utile d'empilage S=1,25	kg	2 000	2 000	2 900
-	Charge utile d'empilage S=1,67	kg	1 350	1 500	2 120
A	Hauteur de levage	mm	3 230	3 230	3 460
B	Hauteur de levage, rampe élévatrice horizontale	mm	1 260	1 260	1 390
-	Profondeur d'attaque	mm	110	110	45
-	Portée au sol	mm	1 090	1 080	740
C	Portée rampe élévatrice horizontale	mm	1 430	1 430	1 250
-	Portée à hauteur maximale	mm	450	450	30

Dimensions

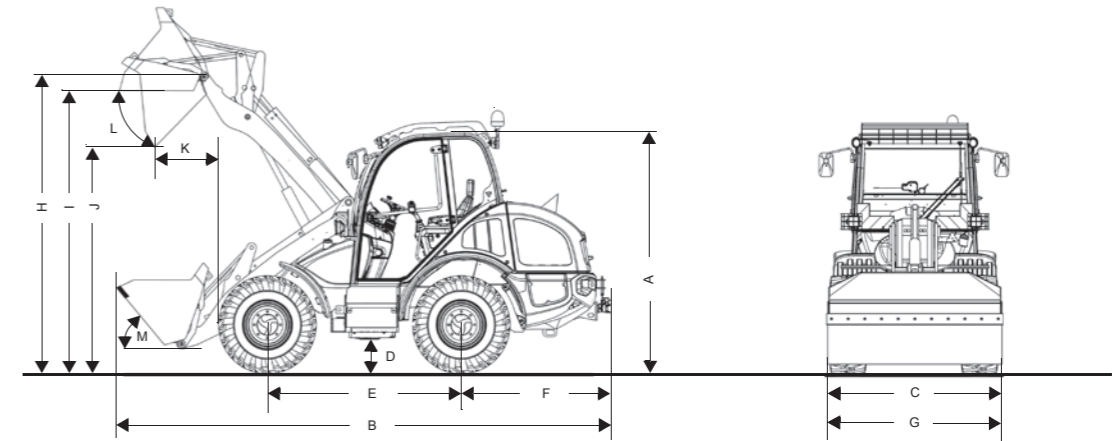

		Unité	8085	8095	8105	8115	8085T	8095T
A	Hauteur	mm	2 490 avec climatiseur : 2 580	2 490 avec climatiseur : 2 580	2 650 avec climatiseur : 2 740	2 690 avec climatiseur : 2 780	2 600 avec climatiseur : 2 660	2 760 avec climatiseur : 2 820
B	Longueur	mm	5 280	5 410	5 710	5 800	5 890	6 040
C	Largeur	mm	1 780	1 780	1 920	1 970	1 780	1 920
D	Garde au sol	mm	330	330	350	390	330	350
E	Empattement	mm	2 020	2 020	2 150	2 150	2 020	2 150
F	Essieu arrière central jusqu'à la fin de la machine	mm	1 490	1 490	1 620	1 620	1 490	1 620
H	Axe du godet	mm	3 290	3 290	3 359	3 450	3 615/4 690	3 630/4 680
G	Largeur du godet	mm	1 850	1 950	2 050	2 150	1 850	1 950
I	Hauteur de franchissement	mm	3 140	3 090	3 124	3 200	3 445/4 520	3 400/4 450
J	Hauteur de déversement (godet)	mm	2 560	2 580	2 621	2 650	3 010/4 010	2 930/3 980
K	Largeur de déversement (godet)	mm	635	650	735	660	620/1 080	640/1 100
L	Rayon de déversement	°	45	45	42	45	40	40
M	Angle de déversement	°	50	50	50	50	40	40
-	Rayon de braquage (aux pneus)	mm	2 840	2 840	2 950	3 000	2 840	2 950

		Unité	8085L	8095L	8115L
A	Hauteur	mm	2 490 avec climatiseur : 2 580	2 490 avec climatiseur : 2 580	2 690 avec climatiseur : 2 780
B	Longueur	mm	-	-	5 800
C	Largeur	mm	1 780	1 780	1 970
D	Garde au sol	mm	330	330	390
E	Empattement	mm	2 020	2 020	2 150
F	Essieu arrière central jusqu'à la fin de la machine	mm	1 490	1 490	1 620
H	Axe du godet	mm	3 550	3 550	3 640
I	Hauteur de franchissement	mm	3 350	3 360	3 480
G	Largeur du godet	mm	1 750	1 850	2 150
J	Hauteur de déversement	mm	2 820	2 820	3 000
K	Largeur de déversement (godet)	mm	790	790	500
L	Rayon de déversement	°	43	43	35
M	Angle de déversement	°	50	50	50
-	Rayon de braquage (aux pneus)	mm	2 840	2 840	3 000

Abaque de charge

8085T Abaque de charge (avec centre de gravité 500 mm)

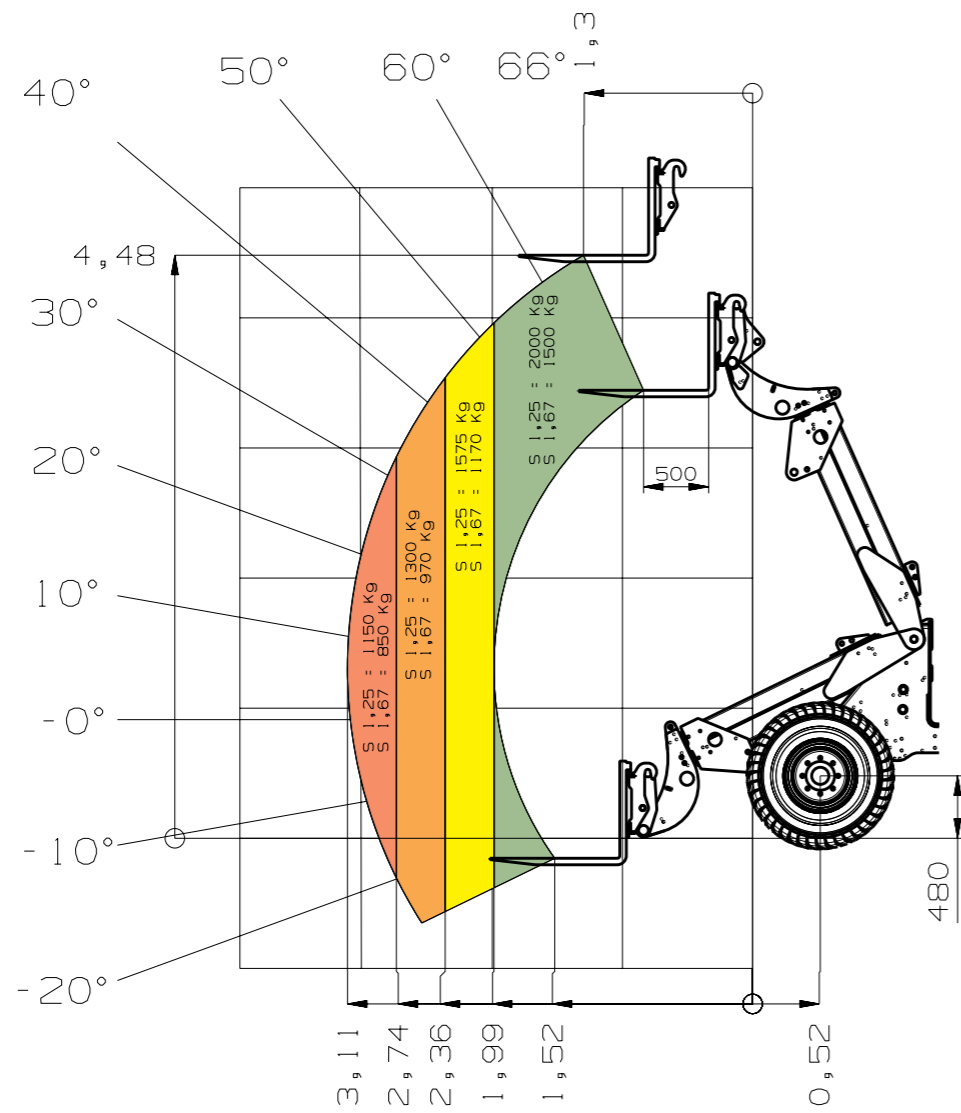

Abaque de charge

8095T Abaque de charge (avec centre de gravité 500 mm)

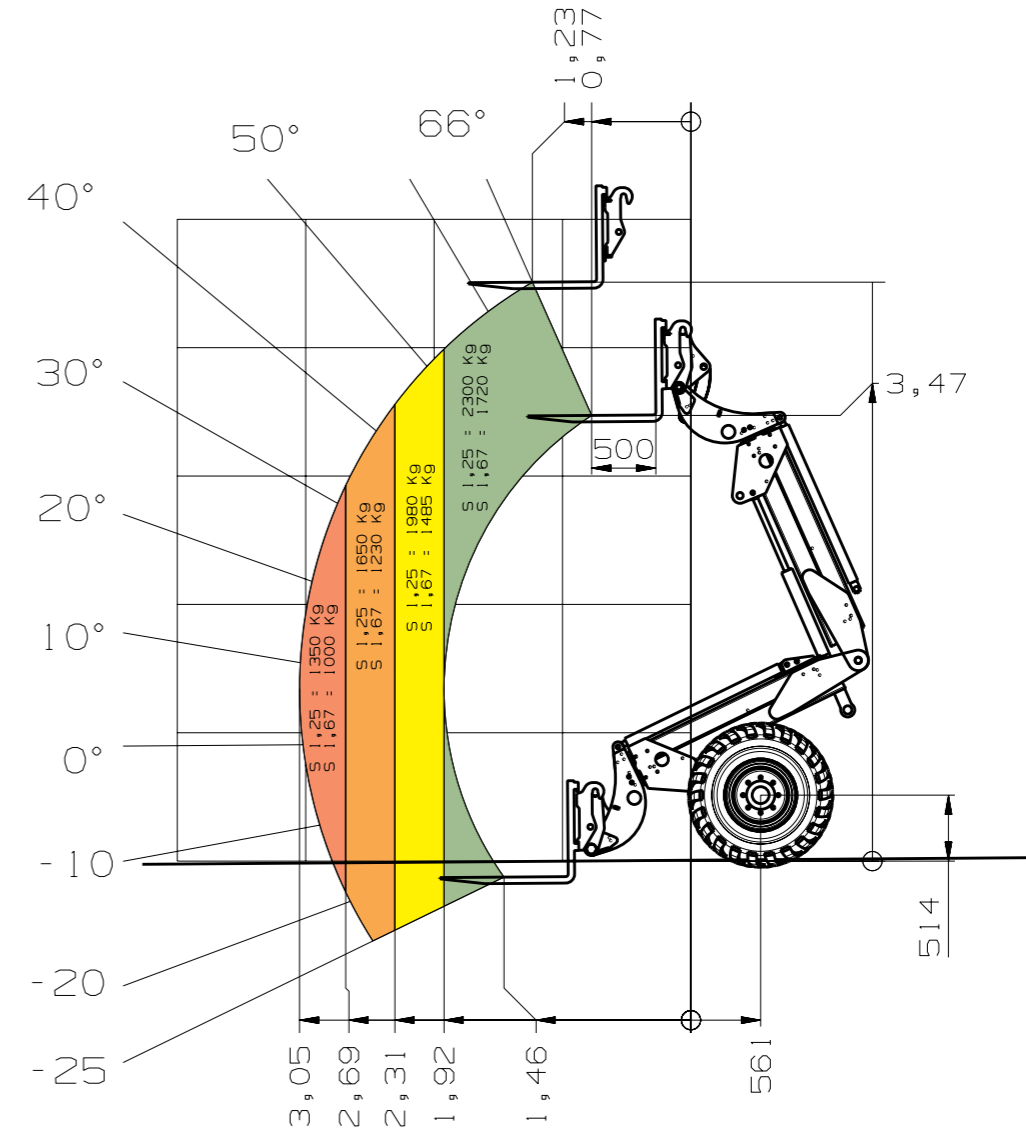



Chargeuses sur pneus
Capacité du godet : 0,35 - 1,80 m³



Chargeuse télescopique
Capacité du godet : 0,65 - 1,45 m³



Chariots télescopiques
Charge utile : 1 450 - 5 500 kg

Un service assistance bien présent

Concentrez-vous sur votre travail quotidien : avec tous les services que nous offrons, nous nous occupons du reste.

En effet, si vous avez besoin de nous, nous sommes là pour vous : compétents, rapides et directement sur place si nécessaire.



Réparations et maintenance



Academy



Telematic



Assurance



Pièces détachées



Financement

Vers la recherche
de concessionnaires
Kramer :
SCANNER ICI !



KC.EMEA.10031.V06.FR