



KRAMER
on the safe side



L'EFFICACITÉ DÉBUTE ICI

LES CHARGEUSES SUR PNEUS ET CHARGEUSES TÉLESCOPIQUES
8085 / 8095 / 8105 / 8115 / 8085T / 8095T

**AVEC KRAMER,
LA SÉCURITÉ EST
ASSURÉE**

Outre les valeurs de passion, compétence et qualité, Kramer place également la sécurité au plus haut niveau. Nous construisons des machines d'un niveau de sécurité d'utilisation maximal et nos clients bénéficient longtemps de leur investissement. Notre promesse : Honnêteté, fiabilité et longévité.



L'EFFICACITÉ DÉBUTE ICI

DÉCOUVREZ LES CHARGEUSES SUR PNEUS ET LES CHARGEUSES TÉLESCOPIQUES À QUATRE ROUES DIRECTRICES DES CATÉGORIES 0,85 À 1,15 m³.

Grâce à leurs caractéristiques, leurs fonctions et leur confort, conduire les machines de la série premium de Kramer est une expérience unique. Par ailleurs, le système de transmission peu énergivore permet de travailler de manière extrêmement productive et économe.

Points forts de la machine	4	Configuration de la machine	6
Concept de cabine Installations de chargement Système hydraulique		Châssis monobloc Modes de direction Smart Steering	
Composants de machines	8	Propulsion et homologation	12
Smart Attach Installations de chargement Système hydraulique		Modes de conduite ecospeed Homologation comme tracteur Motors	
Concept de cabine	16	Accessoires	18
Options pour cabine Atouts techniques		Équipements Profils pneumatiques	
Caractéristiques techniques	20		
Dimensions Règle porteuse			



AVIS : Ce symbole signale les fonctions pouvant avoir un effet positif sur vos ressources (argent, personnel, temps).



SCANNER MAINTENANT
Vers la recherche de
concessionnaires Kramer
www.kramer.de/dealerlocator

CARACTÉRISTIQUES D'EXPLOITATION ET DE PUISSANCE	8085	8085L	8095	8095L
Puissance du moteur de série [kW]	55,4	55,4	55,4	55,4
Puissance du moteur de option [kW]	-	-	-	-
Capacité du godet [m³]	0,85	0,75	0,95	0,85
Charge de basculement du godet [kg]	3 650	3 000	3 890	3 240
Charge utile de gerbage S=1,25 [kg]	2 150	1 850	2 300	1 950
Poids en ordre de marche [kg]*	4 600-5 200	4 600-5 200	5 000-5 600	5 000-5 600

* Poids en équipement de base avec réservoir plein + godet standard + 75 kg poids du conducteur (ISO 6016).

CARACTÉRISTIQUES D'EXPLOITATION ET DE PUISSANCE	8105	8115	8115L	8085T	8095T
Puissance du moteur de série [kW]	55,4	55,4	55,4	55,4	55,4
Puissance du moteur de option [kW]	74,4	74,4	74,4	-	74,4
Capacité du godet [m³]	1,05	1,15	1,15	0,85	0,95
Charge de basculement du godet [kg]	4 100	4 250	4 250	3 300	3 700
Charge utile de gerbage S=1,25 [kg]	2 500	2 900	2 900	2 100	2 400
Poids en ordre de marche [kg]*	5 300-6 000	5 700-6 500	5 700-6 500	5 700-6 600	6 000-6 800

* Poids en équipement de base avec réservoir plein + godet standard + 75 kg poids du conducteur (ISO 6016).



VUE D'ENSEMBLE DES POINTS FORTS DE LA MACHINE

ROBUSTE À L'EXTÉRIEUR ET CONFORTABLE À L'INTÉRIEUR

- 1** **SYSTÈME DE CHANGEMENT RAPIDE SMART ATTACH** 

Les équipements hydrauliques sont raccordés en tout confort et en toute sécurité depuis la cabine, sans qu'il soit nécessaire de descendre de la machine.
- 2** **UTILISATION FLEXIBLE**

avec un 3e circuit hydraulique (en option), un 4e circuit hydraulique et le circuit hydraulique haut débit Powerflow sont disponibles.
- 3** **DIVERSITÉ DES BRAS CHARGEURS**

Avec bras chargeur standard ou rallongé et bras chargeur télescopique.
- 4** **SYSTÈME HYDRAULIQUE DE TRAVAIL** 

Garantit une hausse de productivité, car il est possible d'exécuter jusqu'à trois mouvements simultanément (LUDV).
- 5** **DES CARACTÉRISTIQUES DE PUISSANCE EXCELLENTES**

tout en offrant des dimensions compactes et un faible poids à vide.
- 6** **VISIBILITÉ PANORAMIQUE À 360°**

Grâce à une grande surface vitrée, la cabine standard est montée de série, en option une cabine panoramique avec visibilité étendue vers le haut est disponible.
- 7** **ÉCRAN LCD 7 POUCHES (EN OPTION)** 

Offre de nombreuses possibilités de réglage, comme la sensibilité du joystick ou l'affichage des angles. Il est également possible de consulter de nombreuses informations relatives au fonctionnement.
- 8** **CABINE CONFORTABLE**

Grâce à un agencement clair et ergonomique des éléments de commande et aux accoudoirs rabattables. La cabine est accessible des deux côtés pour la montée et la descente.
- 9** **SYSTÈME DE PROPULSION EN CONTINU** 

en option jusqu'à 40 km/h, pour un travail en souplesse et des forces de poussée élevées.
- 10** **QUATRE MODES DE CONDUITE : POWER, ECO, ROAD ET CSD** 

Optez pour le réglage approprié qui vous fera faire des économies de carburant en un seul clic.
- 11** **MOTEURS PUISSANTS**

affichant une performance remarquable et un faible niveau sonore.
- 12** **DISPOSITIF D'ATTELAGE À HAUTEUR RÉGLABLE**

Avec homologation tracteur pour différentes applications.
- 13** **DE NOMBREUSES POSSIBILITÉS EN MATIÈRE DE PNEUMATIQUES**

pour une large palette d'applications.
- 14** **QUATRE MODES DE DIRECTION**

Système de direction unique avec quatre roues motrices, marche en crabe, marche en crabe manuelle et direction essieu avant.
- 15** **EXCELLENTE FORCE DE POUSSÉE**

Grâce au blocage de différentiel enclenchable à 100 %.



POURQUOI SÉPARER CE QUI DOIT ÊTRE ENSEMBLE ? KRAMER – UN SYSTÈME UNIQUE

La marque Kramer est synonyme de chargeuses sur pneus, de chargeuses sur pneus télescopiques et de chariots télescopiques quatre roues directrices faisant preuve d'une très grande maniabilité, d'excellentes capacités tout-terrain et d'une efficacité élevée. Grâce à leur châssis monobloc éprouvé, les chargeuses sur pneus séduisent par les trois caractéristiques suivantes :

PARFAITE STABILITÉ AU RERVERSEMENT

Un déplacement du centre de gravité est empêché même en cas de braquage max. et même sur terrain irrégulier.

EXCELLENTE MANIABILITÉ

Les quatre roues directrices et les braquages max. de 40 degrés sur les essieux avant et arrière vous assurent une grande maniabilité. Cela rend certaines manœuvres de braquage superflues, les temps de déplacement et de cycle sont considérablement réduits.

CHARGE UTILE CONSTANTE

Ce châssis monobloc permet un rapport constant entre les leviers permettant un travail en toute sécurité, peu importe la charge. La charge utile reste inchangée et ce indépendamment de l'angle de braquage.

QUATRE MODES DE CONDUITE DE SÉRIE POUR CHAQUE INTERVENTION, LE MODE DE DIRECTION ADAPTÉ

QUATRE ROUES DIRECTRICES

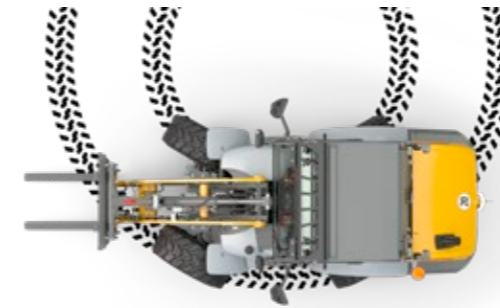

- 2 x 40 degrés de braquage max sur les essieux avant et arrière assurent des jeux de travail rapides
- Trajectoire de conduite optimisée
- Maniabilité maximale

DIRECTION ESSIEU AVANT

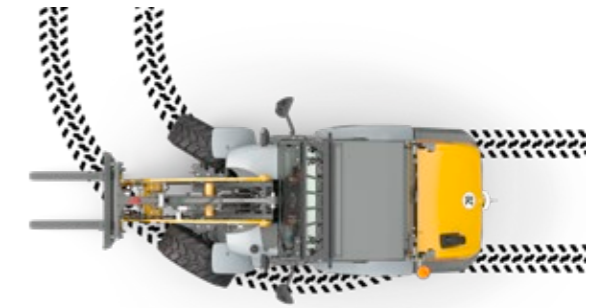

- Circulation sur voie publique en toute sécurité jusqu'à 40 km/h
- Système de direction habituel
- Idéal lors de la traction d'une remorque

DIRECTION MARCHÉ EN CRABE

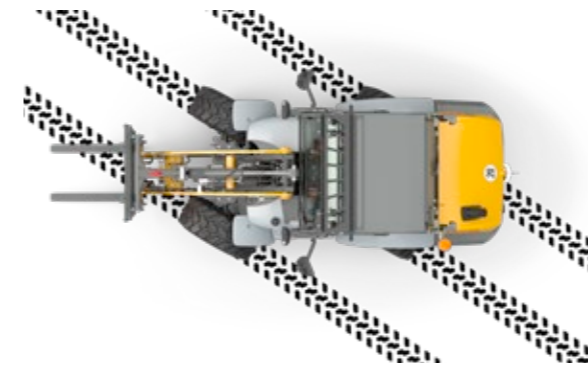

- Manœuvre dans les espaces exigus
- Positionnement précis dans les espaces les plus restreints
- Éloignement des murs et fossés facilité

DIRECTION MARCHÉ EN CRABE MANUELLE

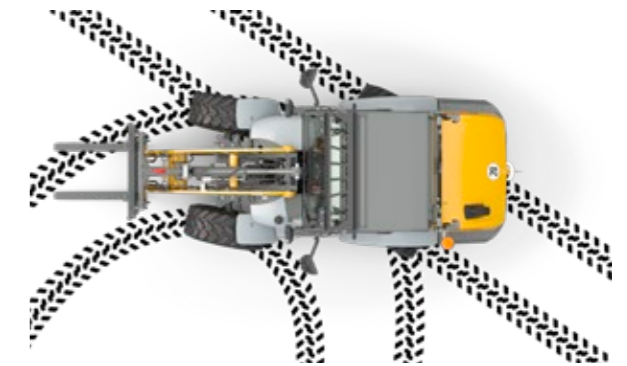

- Guidage simple des équipements spéciaux
- Protection du sol en cas de sol sensible

SMART STEERING



Le nombre de tours de volant requis est réduit, on obtient un plus grand rayon de braquage avec moins de mouvements.

- Plus de productivité au quotidien
- Manœuvres plus rapides
- Travail sans fatigue



SMART ATTACH

PRODUCTIVITÉ ACCRUE ET SÉCURITÉ RENFORCÉE

Le système d'attache rapide entièrement hydraulique Smart Attach est proposé de série – il fournit donc encore davantage de sécurité pour l'opérateur, car il n'a plus besoin de monter et descendre pour attacher les équipements hydrauliques. Vous gagnez également de l'argent à chaque accouplement, car les changements sont plus rapides.

UTILISATION FACILE

Les équipements hydrauliques sont raccordés en tout confort et en toute sécurité depuis la cabine, sans qu'il soit nécessaire de descendre de la machine.

CHANGEMENT RAPIDE

sans devoir raccorder manuellement les flexibles des équipements hydrauliques.

PUISSANCE CONSTANTE

mêmes hauteurs de franchissement, de gerbage et de déversement et mêmes charge utile de gerbage et charge de basculement du godet.

SÉCURITÉ DE FONCTIONNEMENT

Raccordement sans problème d'équipements qui ont chauffé au soleil et sont sous forte pression hydraulique.

CONFORMITÉ CE

pour la machine et les équipements.

PRÉSERVE L'ENVIRONNEMENT

en évitant les fuites d'huiles lors du raccordement d'équipements hydrauliques.



EXEMPLE DE CALCUL

Chaque changement d'équipement avec Smart Attach vous fait gagner	x	10 accouplements/jour	
2,5 minutes par rapport au système d'attache-rapide « standard » de Kramer.	x	220 jours de travail	
	x	30 €/h	
=			2 750 €/an



SCANNER MAINTENANT
Vous trouverez ici de plus amples informations ici
www.kramer.de/smartattach

PLUS HAUT AVEC LE BRAS CHARGEUR TÉLESCOPIQUE

LES POSSIBILITÉS SEMBLENT ILLIMITÉES.

Les chargeuses télescopiques Kramer sont des chargeuses sur pneus à part entière, mais dotées de capacités supérieures en termes de portée, de hauteur d'empilement et de déversement. Grâce à leur flèche télescopique, elles atteignent de plus grandes hauteurs et largeurs de façon sûre et précise. Cela permet d'augmenter considérablement la productivité et la rentabilité.



PUISSANTE

CINÉMATIQUE EN Z

Qui séduit par ses charges admissibles élevées avec une portée et une hauteur de levage maximales.

VISIBILITÉ OPTIMALE

Grâce à la conception étroite et modulaire et à la cabine panoramique en option.

POLYVALENCE MAXIMALE

Dans les applications comme chargeuse sur pneus



+48 % HAUTEUR DE GERBAGE



+45 % DE HAUTEUR DE FRANCHISSEMENT

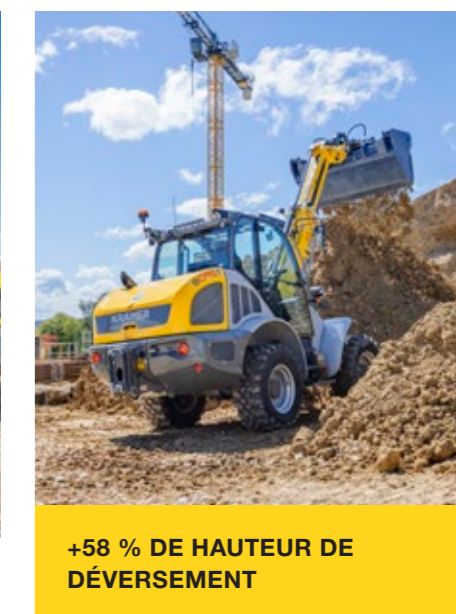

+58 % DE HAUTEUR DE DÉVERSEMENT

DIVERSITÉ DES BRAS CHARGEURS

1. INSTALLATION DE CHARGEMENT STANDARD (CINÉMATIQUE P)

- Forces de levage et d'arrachement très élevées
- Guidage parallèle exact sur toute la hauteur de levage

2. E BRAS CHARGEUR AVEC EXTENSION EN OPTION (CINÉMATIQUE P)

- Hauteur de levage plus importante
- Extension du bras chargeur de 260 mm (classe 0,85 – 0,95 m³)



UN SYSTÈME HYDRAULIQUE PUISSANT CONDUITE PRÉCISE DE LA MACHINE

Pose et dépose de différents équipements en un clin d'œil, pilotage souple, cycles de travail rapides et un faible niveau sonore dans la cabine : la technique derrière le système hydraulique de travail de nos machines rend tout cela possible.

LES AVANTAGES DU SYSTÈME HYDRAULIQUE DE TRAVAIL EN BREF

- Commande confortable des équipements grâce au joystick qui permet de contrôler plusieurs fonctions hydrauliques
- Décompression du 3ème circuit hydraulique et de la plaque d'attache rapide entièrement hydraulique Smart Attach
- Entraînement plus puissant des équipements hydrauliques grâce au Powerflow
- Refroidisseur d'huile hydraulique pour une utilisation continue à pleine puissance



RÉPARTITION DU DÉBIT INDÉPENDANTE DE LA CHARGE

Le système hydraulique de travail avec répartition du débit indépendamment de la charge (LUDV) assure une répartition régulière de l'huile hydraulique vers les différents circuits hydrauliques. Cela signifie que plusieurs fonctions peuvent être exécutées simultanément, quelle que soit la charge :

- 1 Lever et baisser
- 2 Extension et rétractage
- 3 Ouverture et fermeture



SUSPENSION DE FLÈCHE

La suspension de flèche amortit les vibrations du bras chargeur et assure un confort optimal pour l'homme et la machine. La vitesse d'activation/désactivation de la fonction automatique peut être réglée individuellement. De plus, il est possible d'activer ou de désactiver durablement la suspension de flèche pour certaines applications.

powerflow

CONCEPT DE PORTE-OUTIL	8085	8095	8105	8115	8085T	8095T
Débit max. sur le 3e Circuit hydraulique [l/min]*	70	70	80	80	90	90
Circuit hydraulique à l'arrière [l/min]*	45	45	45	45	45	45
Système hydraulique de puissance Powerflow [l/min]*	100	100	110	110	120	120

* Valeurs de pompage max.

POWERFLOW

Powerflow est conçu pour les équipements ayant un besoin accru en puissance hydraulique comme une fraise à neige ou un broyeur. Les raccords hydrauliques sont situés sur le côté gauche du bras chargeur et offrent une vue parfaite sur l'équipement.



QUATRE MODES DE CONDUITE POUR UNE PUISSANCE TOTALE TOUJOURS LA BONNE DÉCISION



Il est toujours possible de choisir le bon réglage pour chaque utilisation. Que ce soit en circulation sur voie publique, en travaillant avec la balayeuse ou pour la manutention de matériaux, les modes de conduite donnent au conducteur la possibilité d'influer activement sur le comportement de conduite de la machine. L'utilisation peut ainsi être la meilleure possible, économique et efficace.



POWER

- comportement de conduite habituel, automatique
- Pour les applications les plus difficiles en mode godet

ROAD

- Pour la circulation sur voie publique
- Vitesses d'avancement jusqu'à 40 km/h
- Fonction coasting

ECO

- Jusqu'à 10 % de carburant économisé*
- La chargeuse sur pneus fonctionne avec le plus petit régime moteur possible
- Pas de réduction de puissance
- Réduction du bruit pour l'opérateur
- Pour chaque application

CSD

- Dispositif de conduite lente ou accélérateur manuel
- Le régime moteur et la vitesse d'avancement peuvent être réglés indépendamment l'un de l'autre
- Par ex. pour les travaux avec la balayeuse, les travaux d'entretien

* Mesure par rapport au modèle précédent

RENTABILITÉ EN CONTINU

LA TRANSMISSION GRANDE VITESSE KRAMER



L'Ecospeed est une transmission hydrostatique grand angle, variable en continu, codéveloppée par Kramer. Elle assure un rendement maximal tout en minimisant l'impact sur l'environnement. Un module de commande électronique ajuste la boîte de vitesse de manière optimale en fonction du chargement de la machine. On peut ainsi toujours compter sur une force de poussée maximale.



La scène de conduite illustrée montre un trajet selon le code de la route.

- Poussée et traction maximales quelles que soient les circonstances de conduite et de travail
- Consommation de carburant plus basse
- Réduction des émissions par l'utilisation optimale de la caractéristique du moteur diesel.
- Déplacement rapide de la machine avec l'option 30 ou 40km/h

LES AVANTAGES DE L'ECOSPEED EN BREF

TRANSPORTER N'IMPORTE QUOI, N'IMPORTE OÙ HOMOLOGATION COMME TRACTEUR (TRACTEUR CE)

Le dispositif d'attelage combiné à une homologation tracteur (tous deux en option) transforme toute chargeuse sur pneus et chargeuse télescopique en parfait engin de traction. Ainsi, vous pouvez transporter des machines de travail, des matériaux et des équipements jusqu'au lieu de l'intervention, et ce, même sur la voie publique.

Vous économiserez ainsi un temps précieux et par conséquent de l'argent.



DES MOTEURS PUISSANTS POUR CHAQUE INTERVENTION

Le moteur 55,4 kW (75 CV) installé de série dispose d'un DOC (Catalyseur d'oxydation diesel) et d'un FAP (filtre à particules diesel). Les modèles 8105, 8115 et 8095T peuvent être équipés en option d'un moteur 74,4 kW (100 CV) avec DOC, FAP et technologie SCR. La technologie SCR (réduction catalytique sélective) réduit significativement la proportion d'oxydes d'azote.

ENTRETIEN ET CONTRÔLE



SIMPLE ET FACILE D'ACCÈS

- Pour les contrôles et travaux d'entretien quotidiens
- Nécessaire pour le démontage d'autres unités

CAPOT-MOTEUR À LARGE OUVERTURE

- Pour un confort habituel
- Basculement du siège conducteur inutile

CHARGE REMORQUÉE MAXIMALE ADMISSIBLE

	8085	8095	8105	8115	8085T	8095T
Type d'accouplement	Axe/ Boule	Axe/ Boule	Axe/ Boule	Axe/ Boule	Axe/ Boule	Axe/ Boule
Charge remorquée, non freinée [kg]	1 000	1 000	1 000	1 000	1 000	1 000
Charge remorquée, freinée [kg]	3 500	3 500	3 500	3 500	3 500	3 500
Charge remorquée, freinée avec attelage automatique [kg]	8 000	8 000	8 000	8 000	8 000	8 000
Charge remorquée, freinée avec attelage automatique et système de freinage pneumatique [kg]	-	-	14 000	14 000	-	14 000

LA TÉLÉMATIQUE EQUIPCARE

Le module télématique EquipCare est installé de série sur toutes les machines Kramer. Ce module fournit des données et des faits concernant votre machine qui peuvent être consultés facilement via le gestionnaire ou une application.



SCANNER MAINTENANT

Vous trouverez ici de plus amples informations
www.kramer.de/equipcare



TOUT EST SOUS CONTRÔLE À L'INTÉRIEUR TOUT AUTOUR D'UN COUP D'ŒIL

La série 8 offre un avantage en termes de confort, d'ergonomie et de fonctionnalité. Il en résulte une cabine particulièrement spacieuse avec une visibilité optimale à 360°. Au choix, la cabine standard ou panoramique est disponible.

DEUX OPTIONS DE CABINES

Pour une compacité maximale ou une visibilité maximale vers le haut.

VISIBILITÉ PANORAMIQUE SUR 360°

Les montants étroits de la cabine et le vitrage panoramique permettent sur les deux cabines une excellente visibilité sur l'équipement et la zone de travail.



Cabine standard :
Hauteur de machine compacte



Cabine panoramique :
Une visibilité accrue vers le haut

ATOUS TECHNIQUES

COMMANDE EN TOUTE SIMPLICITÉ - DESIGN DE CABINE INNOVANT



ÉCRAN TACTILE DE 7 POUCES*

L'écran est monté directement dans l'accoudoir. Toutes les données importantes, les possibilités de réglage et les fonctions de la machine s'affichent sur l'écran :

- Sensibilité du joystick
- Vitesse d'activation de la suspension de flèche
- Réglage du débit d'huile du 3ème Circuit hydraulique
- Régulation de la force de traction réglable
- Et bien plus encore



SYSTÈMES D'ASSISTANCE

Les systèmes d'assistance sont faciles à utiliser, permettent un pilotage sûr et efficace et aident le conducteur dans son travail quotidien.

- Caméra de recul
- Fonction secouage
- Affichage des angles pour les équipements sur l'écran
- Système de retour automatique de godet et de bras chargeur
- Et bien plus encore



ACCOUDOIR

L'accoudoir rabattable est monté sur le siège conducteur et peut être adapté confortablement dans le sens longitudinal selon les besoins du conducteur. Les principaux éléments de commande et interrupteurs sont disposés de manière ergonomique et marqués en couleur :

- Joystick
- Modes de conduite
- Réglage du mode de conduite
- Et bien plus encore













ACCÈS CABINE DES DEUX CÔTÉS

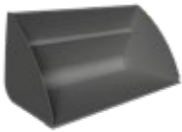





L'accoudoir rabattable permet au conducteur de monter et descendre confortablement et en toute sécurité, y compris du côté opposé à la route :

- Entrées spacieuses avec marches et poignées
- Porte droite de la cabine entièrement utilisable

PALETTE D'ÉQUIPEMENTS HYDRAULIQUES

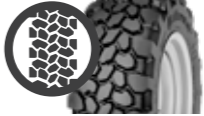
FOURCHE À PALETTES	FOURCHE À PALETTES rabattable	FOURCHE À PALETTES guidage parallèle hydraulique	GODET STANDARD avec dents de dérochage
			
GODET STANDARD SANS DENTS avec lame vissée	GODET POUR MATÉRIEAUX EN VRAC	GODET 4 EN 1 avec dents de dérochage	GODET 4 EN 1 sans dents de dérochage
			
GODET À DÉVERSEMENT LATÉRAL	GODET À GRANDE HAUTEUR DE DÉVERSEMENT	LAME-BULL	BALAYEUSE
			
LAME À NEIGE DE TYPE A	LAME À NEIGE DE TYPE B		
			

GAMME DE PROFILS DE PNEUS

PROFIL DE CHANTIER	PROFIL POLYVALENT	PROFIL MUNICIPAL	PROFIL DE TRACTION diagonale
			
<ul style="list-style-type: none"> ■ Durabilité élevée ■ Traction élevée ■ Mobilité élevée sur terrain instable ■ Bonne capacité auto-nettoyante 	<ul style="list-style-type: none"> ■ Bon fonctionnement silencieux en circulation sur voie publique ■ Bonne traction ■ Particulièrement adapté au sable et au gravier ■ Bonne capacité de résistance 	<ul style="list-style-type: none"> ■ Utilisation sur route et terrain non aménagé ■ Bruit réduit ■ Durabilité élevée ■ Bien adapté au service hivernal 	<ul style="list-style-type: none"> ■ Bonne capacité auto-nettoyante ■ Bonne stabilité de trajectoire ■ Sécurité de conduite élevée
PROFIL POLYVALENT	PROFIL MUNICIPAL	PROFIL DE TRACTION radial	
			
<ul style="list-style-type: none"> ■ Protection élevée contre les dégâts dus aux chocs et aux coupures ■ Capacité de charge élevée ■ Excellente stabilité et confort de conduite amélioré ■ Bonne traction ■ Durabilité élevée 	<ul style="list-style-type: none"> ■ Bon fonctionnement silencieux en circulation sur voie publique ■ Bonne traction ■ Adaptation optimale aux interventions de déneigement ■ Bonne capacité de résistance 	<ul style="list-style-type: none"> ■ Bon fonctionnement silencieux en circulation sur voie publique ■ Auto-décrassage efficace ■ Optimal sur terrains boueux et argileux 	

CARACTÉRISTIQUES TECHNIQUES

MOTEUR	8085	8095	8105	8115	8085T	8095T
Marque	Deutz	Deutz	Deutz	Deutz	Deutz	Deutz
Modèle/conception (de série)	TCD 2.9	TCD 2.9	TCD 2.9	TCD 2.9	TCD 2.9	TCD 2.9
Modèle/conception (en option)	-	-	TCD 3.6	TCD 3.6	-	TCD 3.6
Puissance Série TCD 2.9 [kW]	55,4	55,4	55,4	55,4	55,4	55,4
Puissance Option TCD 3.6 [kW]	-	-	74,4	74,4	-	74,4
Couple max. TCD 2.9 [Nm à tr/min]	300 à 1 600	300 à 1 600	300 à 1 600	300 à 1 600	300 à 1 600	300 à 1 600
Couple max. Option TCD 3.6 [Nm à tr/min]	-	-	410 à 1 600	410 à 1 600	-	410 à 1 600
Cylindrée Série TCD 2.9 [cm ³]	2 924	2 924	2 924	2 924	2 924	2 924
Cylindrée Option TCD 3.6 [cm ³]	-	-	3 621	3 621	-	3 621
Niveau d'émission	Norme d'émissions Euro V	Norme d'émissions Euro V	Norme d'émissions Euro V	Norme d'émissions Euro V	Norme d'émissions Euro V	Norme d'émissions Euro V

TRANSMISSION DE LA PUISSANCE

Système de propulsion	Pompe à pistons axiaux réglable en continu					
Vitesse max. Série [km/h]	20	20	20	20	20	20
Vitesse max. Option 1 [km/h]	30	30	30	30	30	30
Vitesse max. Option 2 [km/h]	40	40	40	40	40	40
Ponts	Essieu directionnel à réduction planétaire					
Angle d'oscillation total [°]	±11	±11	±11	±11	±11	±11
Blocage de différentiel [%]	100 % Essieux AV + AR	100 % Essieux AV + AR	100 % Essieux AV + AR	100 % Essieux AV + AR	100 % Essieux AV + AR	100 % Essieux AV + AR
Frein de service	Frein à disque hydraulique					
Frein de stationnement	Frein à disque mécanique commandé par levier					
Pneumatiques standards	340/80-20	340/80-20	400/70-20	405/70-24	340/80-20	400/70-20

CIRCUIT HYDRAULIQUE DE DIRECTION ET DE TRAVAIL

Fonctionnement de la direction	Direction hydrostatique à quatre roues directrices avec fonction de secours					
Fonctionnement de l'hydraulique de travail	Pompe à engrenages					
Vérins de direction	Un vérin de direction par essieu					
Braquage max. [°]	40	40	40	40	40	40
Débit max. sur le 3e Circuit hydraulique Série [l/min]	70	70	80	80	90	90
Système hydraulique puissant Powerflow Option [l/min]	100	100	110	110	120	120
Pression max. [bar]	240	240	240	240	240	240
Système d'attache rapide	Kramer HV/WL - C (Smart Attach)	Kramer HV/WL - C (Smart Attach)	Kramer HV/WL - C (Smart Attach)	Kramer HV/WL - L (Smart Attach)	Kramer HV/WL - C (Smart Attach)	Kramer HV/WL - C (Smart Attach)
Commande pilote	électrohydraulique					
Commande pilote du 3e Circuit hydraulique	électrohydraulique					

CARACTÉRISTIQUES TECHNIQUES

CINÉMATIQUE	8085	8095	8105	8115	8085T	8095T
Type de fabrication	Cinématique P	Cinématique P	Cinématique P	Cinématique P	Cinématique en Z	Cinématique en Z
Calcul de la force de levage selon ISO 14397-2 hydraulique [kN]	43,0	42,8	41,1	41,7	31,5	31,5
Calcul de la force de levage selon ISO 14397-2 hydraulique [kN]	42,6	41,1	40,0	41,8	50,3	50,3
Levage/abaissement du vérin de levage [s]	6,4 / 4,4	6,4 / 4,4	6,5 / 5,3	6,8 / 5,4	5,8 / 4,4	5,8 / 4,4
Fermeture/ouverture du vérin de cavage (position la plus élevée de l'installation de chargement) [s]	1,7 / 2,1	1,7 / 2,1	1,8 / 2,0	1,8 / 2,3	2,6 / 2,5	2,6 / 2,5
Angle d'ouverture et de fermeture [°]	50 / 41	50 / 41	48 / 45	50 / 45	41 / 40	41 / 40
Charge de basculement du godet [kg]	3 650	3 890	4 100	4 250	3 300	3 700
Charge utile de gerbage S=1,25 [kg]	2 150	2 300	2 500	2 900	2 100	2 400

CAPACITÉS

Réservoir de carburant Série TCD 2.9 [l]	85	85	120	120	85	120
Réservoir de carburant Option TCD 3.6 [l]	-	-	100	100	-	100
Réservoir d'huile hydraulique [l]	50	50	64	64	50	64
Réservoir DEF Option TCD 3.6 [l]	-	-	10	10	-	10

SYSTÈME ÉLECTRIQUE

Tension de service [V]	12	12	12	12	12	12
Batterie/alternateur Série TCD 2.9 [Ah/A]	100 / 95	100 / 95	100 / 95	100 / 95	100 / 95	100 / 95
Batterie/alternateur Option TCD 3.6 [Ah/A]	-	-	100 / 150	100 / 150	-	100 / 150
Démarrateur Série TCD 2.9 [kW]	2,6	2,6	2,6	2,6	2,6	2,6
Démarrateur Option TCD 3.6 [kW]	-	-	3,2	3,2	-	3,2

ÉMISSIONS SONORES*

Valeur mesurée Série TCD 2.9 [dB(A)]	99,4	99,4	99,8	99,8	99,4	99,8
Valeur mesurée Option TCD 3.6 [dB(A)]	-	-	100,1	100,1	-	100,1
Valeur garantie Série TCD 2.9 [dB(A)]	101	101	101	101	101	101
Valeur garantie Option TCD 3.6 [dB(A)]	-	-	102	102	-	102
Niveau de bruit à l'oreille du conducteur Série TCD 2.9 [dB(A)]	74	74	74	74	74	74
Niveau de bruit à l'oreille du conducteur Option TCD 3.6 [dB(A)]	-	-	72	72	-	72

VIBRATIONS**

Valeur totale des vibrations à laquelle sont exposés les membres supérieurs du corps [m/s ²]	< 2,5 m/s ² (< 8.2 feet/s ²)
Valeur efficace la plus élevée d'accélération pondérée exercée sur le corps [m/s ²]	< 0,5 m/s ² (< 1.64 feet/s ²)* 1,28 m/s ² (< 4.19 feet/s ²)*





* Information : Les mesures sont effectuées conformément aux exigences de la norme EN 474 et de la directive 2000/14/CE. Lieu de prise de mesures : surface goudronnée.

** Incertitudes de mesure comme décrites dans ISO/TR 25398:2006. Veuillez sensibiliser ou informer l'opérateur des risques potentiels dus aux vibrations.

*** Sur sol plat et stable et avec une conduite adéquate.

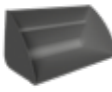
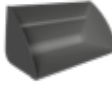



**** Utilisation dans la production par conditions environnementales difficiles.

CARACTÉRISTIQUES TECHNIQUES

8085 BRAS CHARGEUR STANDARD	STANDARD	MATÉRIAU EN VRAC	MATÉRIAU EN VRAC	GODET 4 EN 1	PIVOTEMENT LATÉRAL	DÉVERSE- MENT HAUT
	avec dents de dérochage			avec dents de dérochage		
						
Capacité du godet [m³]	0,85	1,15	1,30	0,75	0,75	0,87
Densité du matériau [t/m³]	1,80	1,40	1,20	1,80	1,80	1,60
Longueur totale de l'équipement [mm]	983	910	1 006	1 072	1 030	1 157
Longueur totale avec équipement (position de transport) [mm]	5 260	5 250	5 300	5 340	5 270	5 350
Largeur de godet [mm]	1 950	2 150	2 150	1 850	1 844	1 870
Axe du godet [mm]	3 350	3 350	3 350	3 350	3 350	4 050
Hauteur de franchissement [mm]	3 200	3 160	3 160	3 110	3 140	3 980
Hauteur de déversement [mm]	2 680	2 580	2 510	2 610	2 530	3 840
Portée de déversement [mm]	540	600	670	490	775	820
Profondeur de fouille [mm]	45	85	85	130	105	45
Poids équipement [kg]	341	447	452	525	548	508

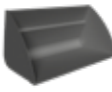
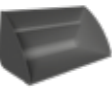
8085L BRAS CHARGEUR AVEC EXTENSION	STANDARD	MATÉRIAU EN VRAC	MATÉRIAU EN VRAC	GODET 4 EN 1	PIVOTEMENT LATÉRAL	DÉVERSE- MENT HAUT
	avec dents de dérochage			avec dents de dérochage		
						
Capacité du godet [m³]	0,75	0,95	1,15	0,75	0,75	0,87
Densité du matériau [t/m³]	1,80	1,20	1,00	1,60	1,80	1,20
Longueur totale de l'équipement [mm]	983	852	910	1 072	1 030	1 157
Longueur totale avec équipement (position de transport) [mm]	5 580	5 510	5 570	5 660	5 600	5 680
Largeur de godet [mm]	1 850	2 050	2 150	1 850	1 844	1 870
Axe du godet [mm]	3 500	3 500	3 500	3 500	3 500	4 200
Hauteur de franchissement [mm]	3 350	3 330	3 310	3 260	3 290	4 130
Hauteur de déversement [mm]	2 810	2 760	2 710	2 740	2 660	3 970
Portée de déversement [mm]	730	740	790	680	965	1 010
Profondeur de fouille [mm]	45	55	80	120	100	40
Poids équipement [kg]	328	356	447	532	548	508

CARACTÉRISTIQUES TECHNIQUES



8095 BRAS CHARGEUR STANDARD	STANDARD	MATÉRIAU EN VRAC	MATÉRIAU EN VRAC	GODET 4 EN 1	PIVOTEMENT LATÉRAL	DÉVERSE- MENT HAUT
	avec dents de dérochage			avec dents de dérochage		
						
Capacité du godet [m³]	0,95	1,15	1,30	0,85	0,75	0,87
Densité du matériau [t/m³]	1,80	1,40	1,20	1,80	1,80	1,80
Longueur totale de l'équipement [mm]	983	910	1 006	930	1 030	1 157
Longueur totale avec équipement (position de transport) [mm]	5 260	5 256	5 300	5 350	5 270	5 350
Largeur de godet [mm]	2 050	2 150	2 150	1 950	1 844	1 870
Axe du godet [mm]	3 350	3 350	3 350	3 350	3 350	4 050
Hauteur de franchissement [mm]	3 200	3 160	3 160	3 110	3 140	3 980
Hauteur de déversement [mm]	2 680	2 580	2 510	2 590	2 530	3 840
Portée de déversement [mm]	540	600	670	500	775	820
Profondeur de fouille [mm]	45	85	85	135	105	45
Poids équipement [kg]	359	447	452	549	548	508

8095L BRAS CHARGEUR AVEC EXTENSION	STANDARD	MATÉRIAU EN VRAC	MATÉRIAU EN VRAC	GODET 4 EN 1	PIVOTEMENT LATÉRAL	DÉVERSE- MENT HAUT
	avec dents de dérochage			avec dents de dérochage		
						
Capacité du godet [m³]	0,85	1,15	1,30	0,75	0,75	0,87
Densité du matériau [t/m³]	1,60	1,20	1,00	1,60	1,80	1,40
Longueur totale de l'équipement [mm]	983	910	1 006	1 072	1 030	1 157
Longueur totale avec équipement (position de transport) [mm]	5 580	5 570	5 630	5 660	5 600	5 680
Largeur de godet [mm]	1 950	2 150	2 150	1 850	1 844	1 870
Axe du godet [mm]	3 500	3 500	3 500	3 500	3 500	4 200
Hauteur de franchissement [mm]	3 350	3 310	3 310	3 260	3 290	4 130
Hauteur de déversement [mm]	2 810	2 710	2 640	2 740	2 660	3 970
Portée de déversement [mm]	730	790	760	680	965	1 010
Profondeur de fouille [mm]	45	80	80	120	100	40
Poids équipement [kg]	341	447	452	525	548	508

CARACTÉRISTIQUES TECHNIQUES

8105 BRAS CHARGEUR STANDARD	STANDARD	MATÉRIAU EN VRAC	MATÉRIAU EN VRAC	GODET 4 EN 1	PIVOTEMENT LATÉRAL	DÉVERSEMENT HAUT
	avec dents de dérochage			avec dents de dérochage		
						
Capacité du godet [m³]	1,05	1,30	1,50	0,95	0,75	1,00
Densité du matériau [t/m³]	1,60	1,40	1,00	1,60	1,80	1,80
Longueur totale de l'équipement [mm]	1 040	1 006	1 010	1 202	1 030	1 470
Longueur totale avec équipement (position de transport) [mm]	5 730	5 700	5 700	5 770	5 670	5 950
Largeur de godet [mm]	2 050	2 150	2 300	2 050	1 844	1 600
Axe du godet [mm]	3 350	3 350	3 350	3 350	3 350	4 260
Hauteur de franchissement [mm]	3 140	3 160	3 160	3 110	3 140	4 185
Hauteur de déversement [mm]	2 550	2 460	2 460	2 520	2 470	4 040
Portée de déversement [mm]	630	740	740	630	850	1 180
Profondeur de fouille [mm]	130	110	110	155	130	70
Poids équipement [kg]	430	458	476	681	548	578

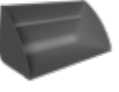
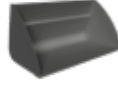
CARACTÉRISTIQUES TECHNIQUES

8115 BRAS CHARGEUR STANDARD	STANDARD	MATÉRIAU EN VRAC	MATÉRIAU EN VRAC	GODET 4 EN 1	PIVOTEMENT LATÉRAL	DÉVERSEMENT HAUT
	avec dents de dérochage			avec dents de dérochage		
						
Capacité du godet [m³]	1,15	1,50	1,80	1,04	0,90	1,20
Densité du matériau [t/m³]	1,80	1,00	1,00	1,80	1,80	1,40
Longueur totale de l'équipement [mm]	1 080	1 022	1 195	1 261	1 050	1 206
Longueur totale avec équipement (position de transport) [mm]	5 878	5 780	5 880	5 880	5 720	5 920
Largeur de godet [mm]	2 150	2 300	2 300	2 150	2 150	2 050
Axe du godet [mm]	3 450	3 450	3 450	3 450	3 450	4 150
Hauteur de franchissement [mm]	3 200	3 190	3 190	3 180	3 180	4 070
Hauteur de déversement [mm]	2 650	2 540	2 420	2 560	2 570	3 920
Portée de déversement [mm]	660	750	860	720	730	1 110
Profondeur de fouille [mm]	95	105	105	105	110	95
Poids équipement [kg]	492	521	560	760	550	657

8115L BRAS CHARGEUR AVEC EXTENSION	STANDARD	MATÉRIAU EN VRAC	MATÉRIAU EN VRAC	GODET 4 EN 1	PIVOTEMENT LATÉRAL	DÉVERSEMENT HAUT
	avec dents de dérochage			avec dents de dérochage		
						
Capacité du godet [m³]	1,15	1,50	1,80	1,04	0,90	1,20
Densité du matériau [t/m³]	1,80	1,00	1,00	1,80	1,80	1,40
Longueur totale de l'équipement [mm]	1 080	1 022	1 195	1 261	1 050	1 206
Longueur totale avec équipement (position de transport) [mm]	5 878	5 780	5 880	5 880	5 720	5 920
Largeur de godet [mm]	2 150	2 300	2 300	2 150	2 150	2 050
Axe du godet [mm]	3 680	3 680	3 680	3 680	3 680	4 400
Hauteur de franchissement [mm]	3 470	3 420	3 420	3 410	3 410	4 325
Hauteur de déversement [mm]	2 990	2 900	2 800	2 920	2 960	4 180
Portée de déversement [mm]	450	540	680	510	710	760
Profondeur de fouille [mm]	95	105	105	105	110	95
Poids équipement [kg]	492	521	560	760	550	657

CARACTÉRISTIQUES TECHNIQUES

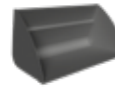
8085T BRAS CHARGEUR TÉLESCOPIQUE	STANDARD	MATÉRIAU EN VRAC	MATÉRIAU EN VRAC	GODET À GRAPPIN	PIVOTEMENT LATÉRAL
	avec dents de dérochage			avec dents de dérochage	
					
Capacité du godet [m³]	0,85	1,15	1,30	0,75	0,70
Densité du matériau [t/m³]	1,80	1,20	1,10	2,10	1,90
Longueur totale de l'équipement [mm]	988	925	1 020	1 078	1 048
Longueur totale avec équipement (position de transport) [mm]	5 955	5 932	6 008	6 023	6 004
Largeur de godet [mm]	1 950	2 150	2 150	1 850	1 844
Axe du godet déployé/rétracté [mm]	3 730 / 4 825	3 730 / 4 825	3 730 / 4 825	3 730 / 4 825	3 730 / 4 825
Hauteur de franchissement déployé/rétracté [mm]	3 520 / 4 620	3 480 / 4 580	3 480 / 4 580	3 450 / 4 540	3 460 / 4 560
Hauteur de déversement déployé/rétracté [mm]	3 010 / 4 100	2 920 / 4 010	2 860 / 3 950	2 940 / 4 040	2 880 / 3 980
Portée de déversement déployé/rétracté [mm]	640 / 1 060	710 / 1 140	790 / 1 220	610 / 1 030	900 / 1 320
Profondeur de fouille [mm]	60	110	110	140	120
Poids équipement [kg]	341	447	452	525	548

8095T BRAS CHARGEUR TÉLESCOPIQUE	STANDARD	MATÉRIAU EN VRAC	MATÉRIAU EN VRAC	GODET À GRAPPIN	PIVOTEMENT LATÉRAL
	avec dents de dérochage			avec dents de dérochage	
					
Capacité du godet [m³]	0,95	1,15	1,30	0,85	0,70
Densité du matériau [t/m³]	2,00	1,50	1,30	2,10	2,40
Longueur totale de l'équipement [mm]	987	925	1 020	1 098	1 048
Longueur totale avec équipement (position de transport) [mm]	6 133	6 110	6 186	6 215	6 182
Largeur de godet [mm]	2 050	2 150	2 150	1 950	1 844
Axe du godet déployé/rétracté [mm]	3 745 / 4 840	3 745 / 4 840	3 745 / 4 840	3 745 / 4 840	3 745 / 4 840
Hauteur de franchissement déployé/rétracté [mm]	3 540 / 4 630	3 500 / 4 590	3 500 / 4 590	3 460 / 4 560	3 480 / 4 570
Hauteur de déversement déployé/rétracté [mm]	3 020 / 4 120	2 930 / 4 030	2 870 / 3 970	2 940 / 4 040	2 900 / 3 990
Portée de déversement déployé/rétracté [mm]	550 / 980	620 / 1 050	700 / 1 130	530 / 960	810 / 1 240
Profondeur de fouille [mm]	50	90	90	120	110
Poids équipement [kg]	359	447	452	549	548

CARACTÉRISTIQUES TECHNIQUES

FOURCHE À PALETTES (CENTRE DE GRAVITÉ DE LA CHARGE 500 MM)	8085	8085L	8095	8095
				
Largeur porte-fourche [mm]	1 200	1 200	1 200	1 200
Longueur dent de fourche [mm]	1 200	1 200	1 200	1 200
Charge de basculement Fourche à palettes [kg]	2 680	2 310	2 870	2 430
Charge utile de gerbage S=1,25 [kg]	2 150	1 850	2 300	1 950
Charge utile de gerbage S=1,67 [kg]	1 550	1 350	1 700	1 450
Hauteur de gerbage [mm]	3 130	3 280	3 130	3 280
Hauteur de levage, flèche horizontale [mm]	1 310	1 310	1 310	1 310
Profondeur de fouille [mm]	100	100	100	100
Portée au sol [mm]	700	1 090	700	730
Portée Flèche horizontale [mm]	1 170	1 430	1 170	1 430
Portée à hauteur maximale [mm]	190	450	190	450

FOURCHE À PALETTES (CENTRE DE GRAVITÉ DE LA CHARGE 500 MM)	8105	8115	8115L	8085T	8095T
					
Largeur porte-fourche [mm]	1 200	1 200	1 200	1 200	1 200
Longueur dent de fourche [mm]	1 200	1 200	1 200	1 200	1 200
Charge de basculement Fourche à palettes [kg]	3 200	3 625	3 625	2 625	3 000
Charge utile de gerbage S=1,25 [kg]	2 500	2 900	2 900	2 100	2 400
Charge utile de gerbage S=1,67 [kg]	1 850	2 170	2 170	1 570	1 790
Hauteur de gerbage [mm]	3 130	3 280	3 510	3 490 / 4 590	3 500 / 4 600
Hauteur de levage, flèche horizontale [mm]	1 325	1 420	1 420	1 304	1 319
Profondeur de fouille [mm]	130	50	50	100	80
Portée au sol [mm]	790	850	850	1 154	1 066
Portée Flèche horizontale [mm]	1 190	1 210	1 210	2 270 / 3 434	1 490 / 2 655
Portée à hauteur maximale [mm]	300	350	0	328 / 755	240 / 667

CARACTÉRISTIQUES TECHNIQUES

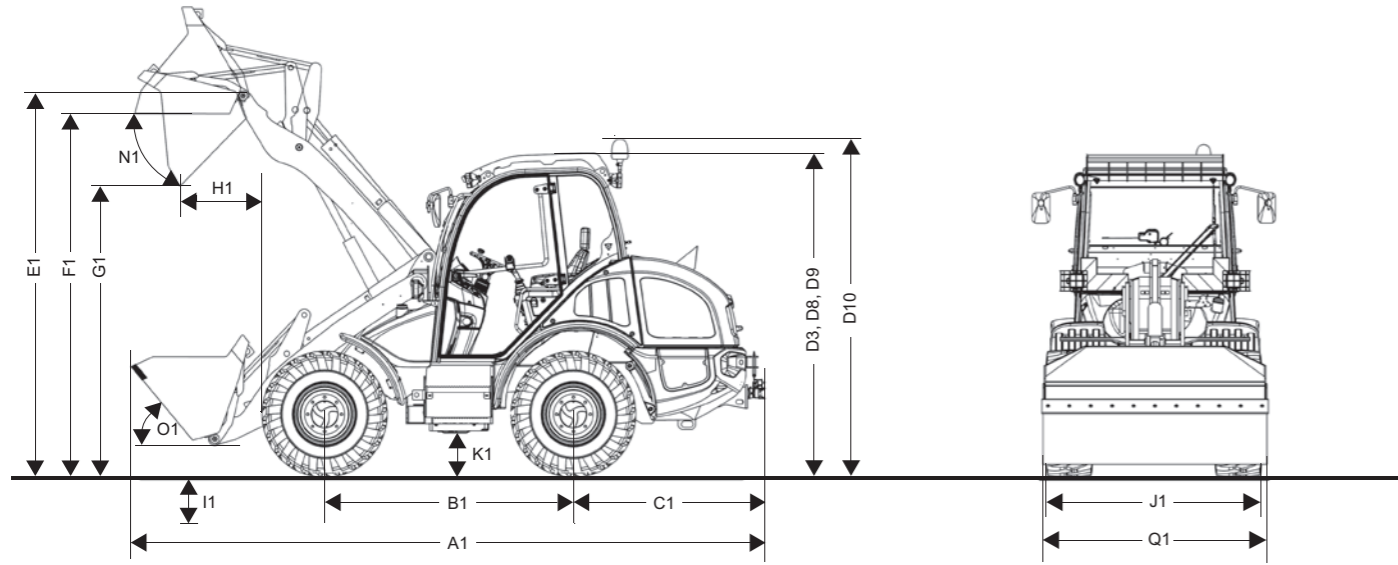

DIMENSIONS	8085	8085L	8095	8095L	
A1	Longueur totale avec équipement standard [mm]	5 260	5 580	5 260	5 580
B1	Empattement central [mm]	2 020	2 020	2 020	2 020
C1	Porte-à-faux arrière [mm]	1 490	1 490	1 490	1 490
D3	Hauteur avec cabine [mm]	2 490	2 490	2 490	2 490
D8	Hauteur avec cabine panoramique [mm]	2 530	2 530	2 530	2 530
D9	Hauteur avec cabine panoramique et climatisation [mm]	2 575	2 575	2 575	2 575
D10	Hauteur totale avec gyrophare [mm]	2 765	2 765	2 765	2 765
E1	Axe du godet [mm]	3 350	3 500	3 350	3 500
F1	Hauteur de franchissement [mm]	3 200	3 350	3 200	3 350
G1	Hauteur de déversement [mm]	2 680	2 810	2 680	2 810
H1	Portée de déversement [mm]	540	730	540	730
I1	Profondeur de fouille [mm]	45	45	45	45
J1	Largeur totale [mm]	1 780	1 780	1 780	1 780
K1	Garde au sol [mm]	330	330	330	330
L1	Rayon de braquage au bord extérieur des pneus [mm]	2 840	2 840	2 840	2 840
N1	Angle de déversement à hauteur de levage max. [°]	41	43	41	43
O1	Angle de déversement au sol [°]	50	50	50	50
Q1	Largeur du godet [mm]	1 950	1 850	2 050	1 950
R1	Hauteur de gerbage [mm]	3 130	3 280	3 130	3 280

CARACTÉRISTIQUES TECHNIQUES

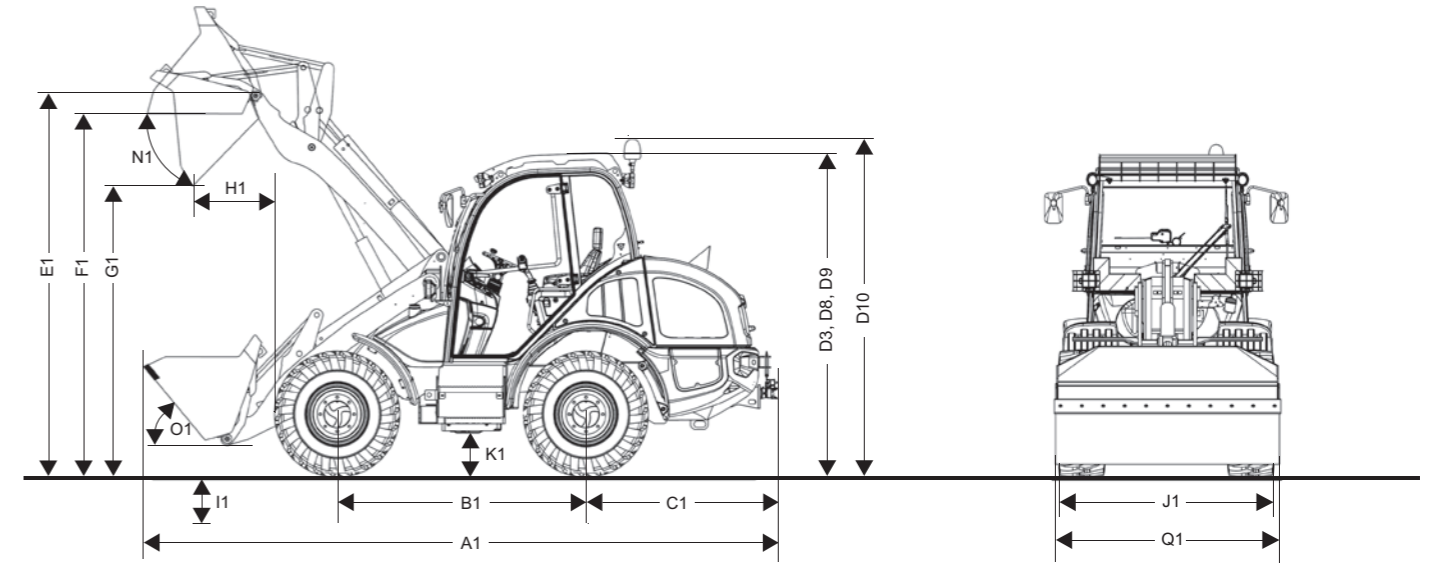

DIMENSIONS	8105	8115	8115L	8085T	8095T	
A1	Longueur totale avec équipement standard [mm]	5 730	5 878	5 878	5 955	6 133
B1	Empattement central [mm]	2 150	2 150	2 150	2 020	2 150
C1	Porte-à-faux arrière [mm]	1 620	1 620	1 620	1 490	1 620
D3	Hauteur avec cabine [mm]	2 650	2 690	2 690	2 490	2 650
D8	Hauteur avec cabine panoramique [mm]	2 690	2 730	2 730	2 530	2 690
D9	Hauteur avec cabine panoramique et climatisation [mm]	2 735	2 775	2 775	2 575	2 735
D10	Hauteur totale avec gyrophare [mm]	2 925	2 965	2 965	2 765	2 925
E1	Axe du godet [mm]	3 350	3 450	3 680	3 730 / 4 825	3 745 / 4 840
F1	Hauteur de franchissement [mm]	3 140	3 200	3 470	3 520 / 4 620	3 540 / 4 630
G1	Hauteur de déversement [mm]	2 590	2 650	2 990	3 010 / 4 100	3 020 / 4 120
H1	Portée de déversement [mm]	590	660	450	640 / 1 060	550 / 980
I1	Profondeur de fouille [mm]	130	95	95	60	50
J1	Largeur totale [mm]	1 970	1 970	1 970	1 780	1 970
K1	Garde au sol [mm]	350	390	390	330	350
L1	Rayon de braquage au bord extérieur des pneus [mm]	2 990	3 000	3 000	2 840	2 990
N1	Angle de déversement à hauteur de levage max. [°]	45	45	35	40	40
O1	Angle de déversement au sol [°]	48	50	50	41	41
Q1	Largeur du godet [mm]	2 050	2 150	2 150	1 950	2 050
R1	Hauteur de gerbage [mm]	3 130	3 280	3 510	3 490 / 4 590	3 500 / 4 600

CARACTÉRISTIQUES TECHNIQUES

8085T

RÈGLE PORTEUSE : AVEC CENTRE DE GRAVITÉ 500 MM, SYSTÈME D'ATTACHE RAPIDE KRAMER ET FOURCHE À PALETTES STANDARD

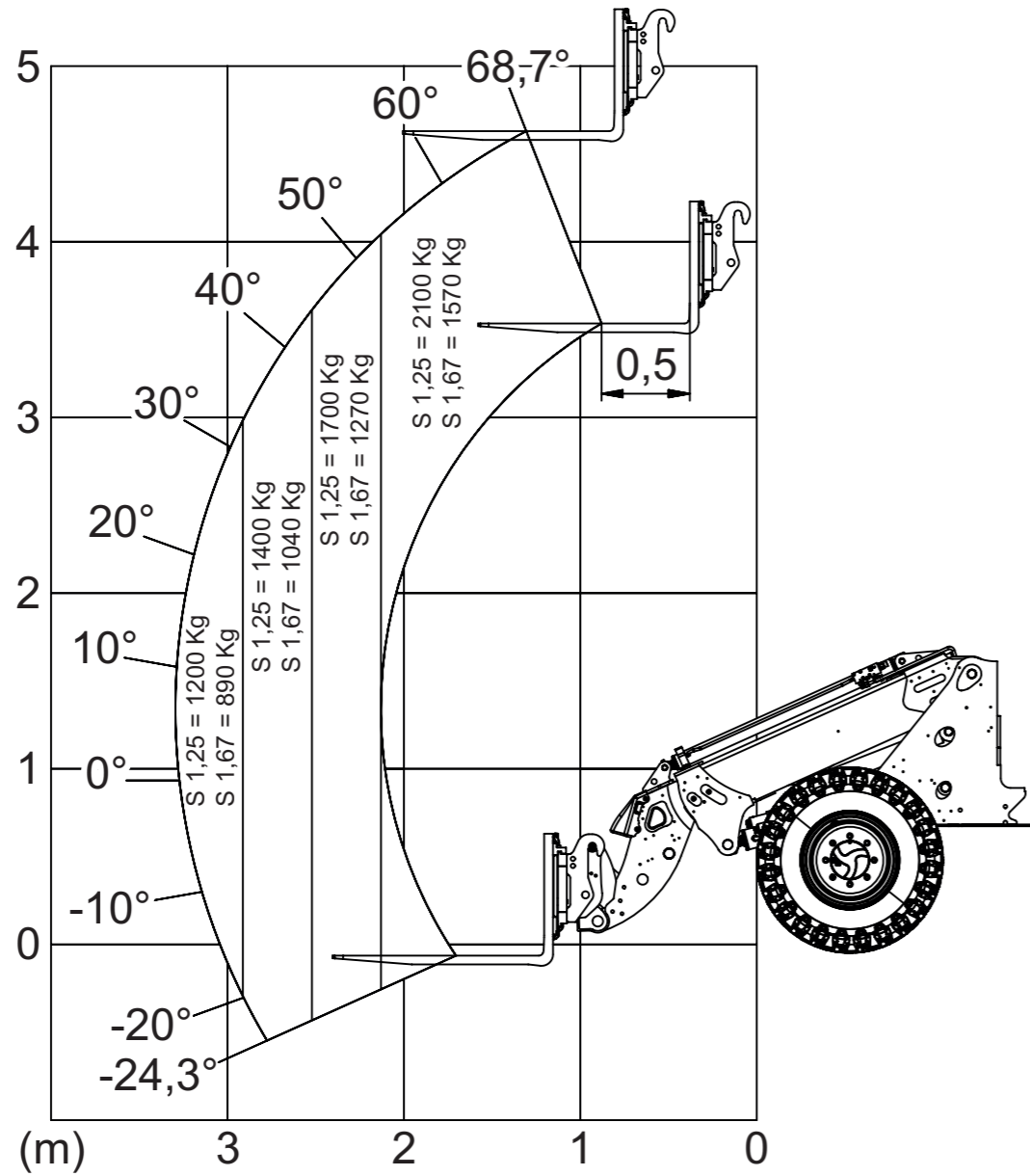

CARACTÉRISTIQUES TECHNIQUES

8095T

RÈGLE PORTEUSE : AVEC CENTRE DE GRAVITÉ 500 MM, SYSTÈME D'ATTACHE RAPIDE KRAMER ET FOURCHE À PALETTES STANDARD

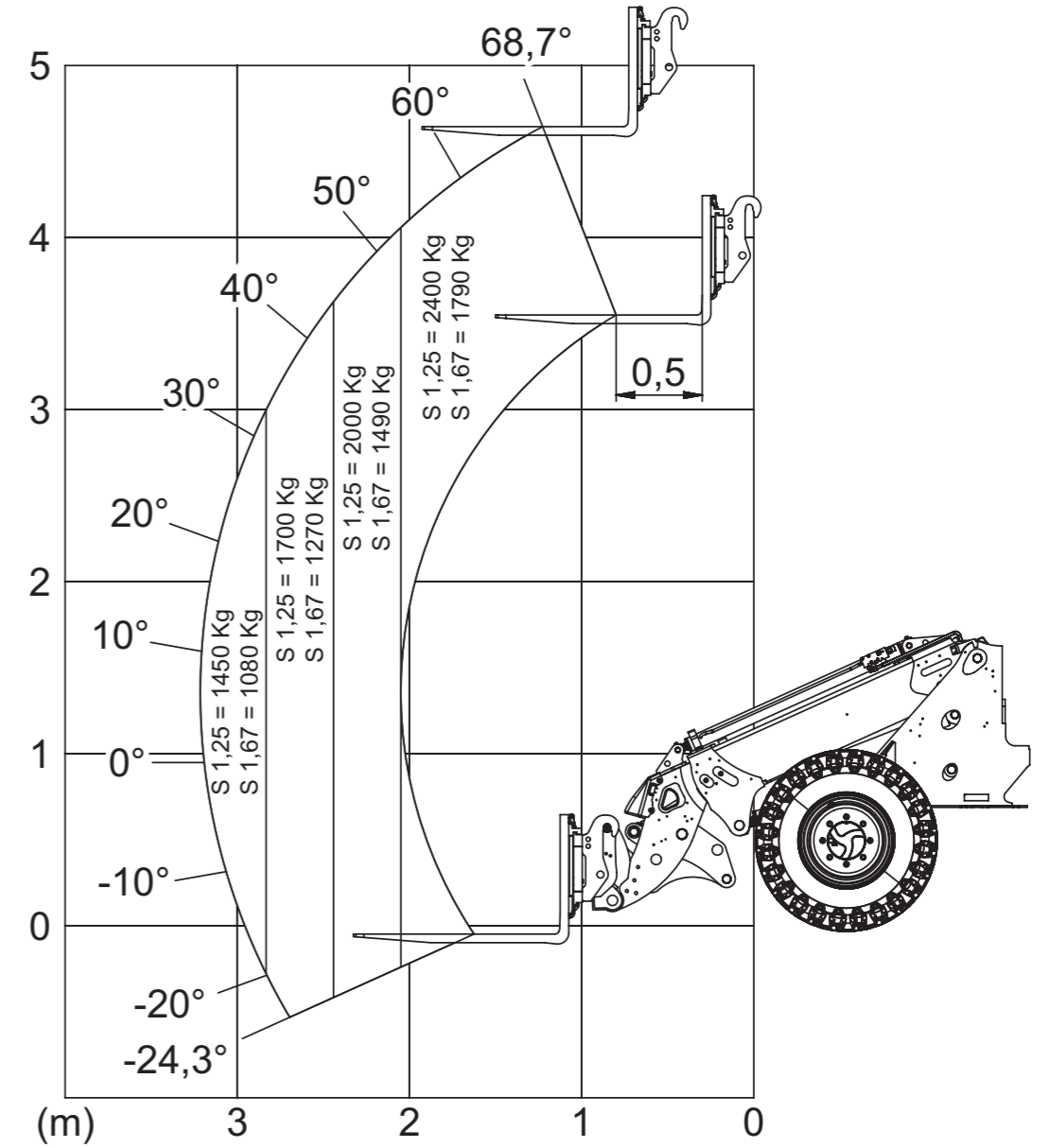



KRAMER
on the safe side



CHARGEUSES SUR PNEUS

Capacité du godet : 0,35 – 1,80 m³



CHARGEUSE TÉLESCOPIQUES

Capacité du godet : 0,65 – 1,45 m³



CHARIOTS TÉLESCOPIQUES

Charge utile : 1 450 – 5 500 kg

Kramer-Werke GmbH

Wacker Neuson Straße 1

88630 Pfullendorf

Allemagne

Tél : +49(0)7552 92 88 0

Fax : +49(0)7552 92 88 234

info@kramer.de

www.kramer.de



KC.EMEA.10031.V07.FR

04/2024 FR



SCANNER MAINTENANT

Vers la recherche de
concessionnaires Kramer
www.kramer.de/dealerlocator

